

AIŠKINAMASIS RAŠTAS

Projektinių pasiūlymų rengimo pagrindas.

Projektiniai pasiūlymai rengiami pagal užsakovo pateiktą projektavimo užduotį bei specifikaciją, taip pat užsakovo pateiktus kitus dokumentus: nekilnojamo turto registro centrinio duomenų banko išrašus: žemės sklypo kadastrinis Nr.8270/0006:60 Utenos m., unikalus Nr. 8270-0006-0060. Pastato (Restorano) Aušros g.45 Utenoje, kurio unikalus Nr. 8297-3002-7027, inventorinę bylą, sklypo ribų planas M 1:500, (2012-04-29) restorano pastato Aušros g.45, Utenoje , paprastojo remonto ir paskirties keitimo į prekybos paskirties pastatą projekto rašytinį pritarimą Nr. RPSP-95-160429-00011 , projektui visuomenės informavimo apie numatomas pastato paskirties keitimo projektinių pasiūlymų atliktas procedūras dokum.

Pridedamas Utenos rajono savivaldybės tarybos sprendimas, dėl sutikimo projektuoti automobilių stovėjimo vietas (2022-01-27 Nr.TS-16).

Užsakovui pageidaujant rengiamas maitinimo paskirties pastato (restorano) Aušros g. 45 , Utenoje paskirties keitimo į administracinę (banko), atliekant paprastojo remonto darbus, projektas (A laida).

Esamas : maitinimo paskirties pastatas (Restoranas).

Statinio paskirtis– maitinimo paskirties pastatai (7.5)

Statinio kategorija –neypatingasis statinys.

Pastatas po paskirties keitimo - administracinės paskirties pastatas (bankas).

Statinio paskirtis– administracinės paskirties pastatai (7.2)

Statinio kategorija –neypatingasis statinys.

Pastato žymėjimas plane (2 M1p). Nuosavybės teisė priklauso UAB Utenos prekyba.

1. ENDRIEJI STATINIO RODIKLIAI

Pavadinimas	Mat o vnt.	Kiekis	Pastabos
I. SKLYPAS (unik. Nr. 8270-0006-0060, kadastr. Nr. 8270/0006:60 Utenos m. k.v.)			
1.1. Sklypo plotas	m ²	2751	
1.2. Sklypo užstatymo intensyvumas	%	-	
1.3. Sklypo užstatymo tankumas	%	-	
II. PASTATAI			
2.1. Iki paskirties keitimo – maitinimo paskirties pastatas- (Restoranas) (unik. Nr.8297-3002-7027)			neypatingasis statinys
2.1.1. Pastato paskirties rodikliai		-	
2.1.2. Pastato bendrasis plotas*	m ²	811,25	
2.1.6. Rūsių (pusrūsių) plotas	m ²	376,62	

KVAL. DOK. Nr.		UAB „Romos ir Virgis“ Utenio a. 6, Utena, (8 389) 56554	STATINIO PROJEKTO PAVADINIMAS Maitinimo paskirties pastato (restorano) Aušros g. 45 , Utenoje paskirties keitimo į administracinę (banko), atliekant paprastojo remonto darbus, projektiniai pasiūlymai			
6572	SPV	V. Žalkauskas	2021-12	DOKUMENTO PAVADINIMAS Pastatas- Bankas		LAI DA
A 685	SPDV	L. Šeduikytė	<i>[Signature]</i>			A
Dpl.nr.203 840	arch. techn.	V. Krastynšienė	<i>[Signature]</i>			
KALBOS ŽYMUO LT	STATYTOJAS / UŽSAKOVAS UAB Utenos prekyba			DOKUMENTO ŽYMUO 3783 A-01-PP-AR	LAPAS 1	LAPŲ 11



2.1.7. Pagrindinis plotas	m2	323,68	
2.1.8. Pagalbinis plotas	m2	487,57	
2.1.9. Pastato tūris*	m³	3914,00	
2.1.10. Aukštų skaičius*	vnt.	1	
2.1.11. Pastato aukštis nuo vidutinės žemės paviršiaus altitudės.*	m	-	
2.1.12. Pastato aukštis nuo nulinės altitudės.*	m	-	
2.1.13. Pastato energetinio naudingumo klasė.		-	
2.1.14. Statinio atsparumo ugniai laipsnis		II	
2.2 Po paskirties keitimo – administracinės paskirties pastatas (Bankas)			neypatingasis statinys
2.1.1. Pastato paskirties rodikliai		-	
2.1.2. Pastato bendrasis plotas*	m2	813,69	
2.1.6. Rūsių (pusrūsių) plotas	m2	376,62	
2.1.7. Naudingas plotas	m2	437,07	
2.1.8. Pagrindinis plotas	m2	200,16	
2.1.9. Pagalbinis plotas	m2	236,91	
2.1.10. Pastato tūris*	m³	3914,00	
2.1.11. Aukštų skaičius*	vnt.	1	
2.1.12. Pastato aukštis nuo vidutinės žemės paviršiaus altitudės.*	m	-	
2.1.12. Pastato aukštis nuo nulinės altitudės.*	m	-	
2.1.13. Pastato energetinio naudingumo klasė.		-	
2.1.14. Statinio atsparumo ugniai laipsnis		II	
IV. INŽINERINIAI TINKLAI			
			esami

* pažymėti rodikliai apskaičiuojami vadovaujantis Nekilnojamojo turto kadastrinių matavimų ir kadastro duomenų surinkimo taisyklėmis, kurias tvirtina Lietuvos Respublikos žemės ūkio ministras. Baigus statybą ir atlikus kadastrinius matavimus šie rodikliai gali turėti neesminių nukrypimų.

Statinio projekto vadovas V. Žalkauskas k. a. 6572

(parašas, vardas, pavardė, kvalifikacijos atestato arba pažymos Nr.)

Statytojas (arba įgaliotas asmuo) UAB Utenos prekyba

..... Direktorius R. M.

(parašas, vardas, pavardė)

DOKUMENTO ZYMUO	LAPAS	LAPŲ
	2	10
3783 A- 01-PP-AR		



Projektuojamo statinio (statinių) geografinė vieta, klimato sąlygos.

Statybos vieta Utenos miesto centrinėje dalyje. Aušros g. 45, utena. Žemės sklypo kadastrinis Nr.8270/0006:60 Utenos m.,unikalus Nr. 8270-0006-0060. Sklype yra registruoti statiniai (administracinis pastatas ir restoranai) – Registro Nr.90/41841. Pastato (Restorano) Aušros g.45 Utenoje, unik. Nr. 8297-3002-7027. Žemės sklypo plotas 2751 m² – bendro naudojimo žemė.

Sklypo reljefas sąlyginai lygus. Artimoje kaimynystėje yra kino namai „Taurapolis“ nuo sklype esamų pastatų nutolęs didesniu nei 10,0 metrų atstumu. Visi kiti pastatai ir statiniai yra žymiai toliau. Geologinės, hidrogeologinės sąlygos, higieninė ir ekologinė situacija, tinkama projektuojamam administracinės paskirties pastatui - bankui. Sklypo ribose praeina vandentiekio, nuotekų, šilumos tiekimo, ryšių bei elektros inžineriniai tinklai.

Utena priklauso vidutinių platumų klimato zonai. Pagal RSN 156-94 „Statybinė klimatologija“ duomenis, Utenos r. yra sekančios klimatinės sąlygos:

- a) vidutinė metinė oro temperatūra- +5,8 °C;
- b) šalčiausio penkiadienio oro temperatūra- -22 °C;
- c) santykinis metinis oro drėgnumas- 80%;
- d) vidutinis metinis kritulių kiekis - 650 mm;
- e) maksimalus paros kritulių kiekis (absolutus maksimumas) – 99,0 mm;
- f) vyraujančios stipriausių vėjų kryptys: sausio mėn.- PR, P, PV, V; liepos mėn. - iš PV, V, ŠV, Š;
- g) vidutinis metinis vėjo greitis - 3,1 m/s;
- h) skaičiuojamasis vėjo greitis prie žemės paviršiaus (H=10m), galimas vieną kartą per 50 metų -22 m/s.

Su pagrindine ataskaitine vėjo greičio reikšme 24 m/s. Skaičiuojamasis vėjo greitis priimtas su k -1,3;

Pagal STR 2.05.04:2003 „Poveikiai ir apkrovos“ Utena priskiriamos II - ajam sniego apkrovos rajonui su sniego antžeminės apkrovos charakteristine reikšme 1.6 kN/m². Skaičiuojamoji sniego apkrova priimta su k-1,3.

Trumpas statybos sklypo aprašymas.

Situacijos planas.

DOKUMENTO ŽYMUO	LAPAS	LAPŲ SKYKIS
3783 A- 01-PP-AR	3	10



Inžineriniai tinklai.



DOKUMENTO ZYMUO	LAPAS	LAPŲ
	3783 A- 01-PP-AR	4



Maitinimo paskirties pastato (restorano) Aušros g. 45, Utenoje paskirties keitimo į administracinę (banko), atliekant paprastojo remonto darbus, projektas (A laida). Maitinimo paskirties pastatas (restoranas) Aušros g. 45, Utenoje nuosavybės teise priklauso UAB Utenos prekyba.

Žemės sklypo 900/2751 (Nr.8270-0006-0060) nuosavybės teise priklauso UAB Utenos prekyba.

Žemės sklypo (Nr.8270-0006-0060) nuosavybės teise priklauso LIETUVOS RESPUBLIKAI. Patikėtinis: Valstybės įmonė Turto bankas.

Sklypo plotas – 0.2751 ha. Sklypas iš visų pusių ribojasi su valstybine žeme, vakarinėje pusėje su Aušros gatve. Daikto pagrindinė naudojimo paskirtis – kita. Žemės sklypo naudojimo būdas: visuomeninės paskirties teritorijos ir komercinės paskirties teritorijos. Žemės sklypas suformuotas atliekant kadastrinius matavimus.

Privažiavimas prie remontuojamo pastato, yra nuo Aušros gatvės į automobilių aikštelę. Aikštelė, esanti šalia remontuojamo pastato, priklauso valstybei nuosavybės teise priklausančiame, Utenos rajono savivaldybės panaudos teise valdomame žemės sklype, esančiame Aušros g., Utenoje, kad. Nr.8270/0006:169.

Šiuo metu sklype įregistruotas pastatas: Restoranas žymėjimas sklype (2M 1p), administracinis – pastatas žymėjimas sklype (1B4p).

Žemės sklypui yra nustatytos ir nekilnojamojo turto registre įregistruotos šios specialiosios žemės ir miško naudojimo sąlygos:

- Vandens tiekimo ir nuotekų, pavišinių nuotekų tvarkymo infrastruktūros apsaugos zonos (III skyrius, dešimtas skirsnis) – 0,05 ha;

- Šilumos perdavimotinklų apsaugos zonos (III skyrius, dvyliktasis skirsnis) – 0,071 ha;

- Elektros tinklų apsaugos zonos (III skyrius, ketvirtasis skirsnis) – 0,03 ha;

- Viešųjų ryšių elektroninių ryšių infrastruktūros apsaugos (III skyrius, vienuoliktasis skirsnis) – 0,007 ha.

Keičiant pastato paskirtį bus laikomasi priešgaisrinių, aplinkosauginių bei higieninių normatyvų reikalavimų. Prognozuojama minimali gaisrų ir avarijų tikimybė.

Projektuojamų statinių sarašas ir pagrindinės charakteristikos.

Maitinimo paskirties pastato (restorano) Aušros g. 45, Utenoje paskirties keitimo į administracinę (banko), atliekant paprastojo remonto darbus. Šis pastatas yra vieno aukšto su rūsiu. Pastato kategorija (neypatin-gasis statinys). Statinys miesto centre. Patalpos kuriose keičiama paskirtis pastato šiaurinėje dalyje. Elektros tinklai esami. Vandentiekio ir nuotekų tinklai esami.

Projekto architektūriniai ir konstrukciniai sprendiniai.

Sklypo planas.

Artimoje kaimynystėje yra kino namai „Taurapolis“ nuo sklype esamų pastatų nutolęs didesniu nei 10,0 metrų atstumu. Visi kiti pastatai ir statiniai yra žymiai toliau. Geologinės, hidrogeologinės sąlygos, higieninė ir ekologinė situacija, tinkama projektuojamam administracinės paskirties pastatui - bankui. Sklypo ribose praeina vandentiekio, nuotekų, šilumos tiekimo, ryšių bei elektros inžineriniai tinklai. Aušros gatvės puėje yra pandusas atitinkantis visus nįgaliesiems reikalavimus.

Projekto SP schemos grafinė dalis rengiama naudojant pagal žemės sklypo planą sudarytą (1995-05-03) G. Kalyčio statinių išdėstymo planą.

DOKUMENTO ZYMUO	LAPAS	LAPŲ
3783 A- 01-PP-AR	5	10



Pastatas: iki paskirties keitimo (Restoranas).

Paskirtis – maitinimo paskirties pastatas (restoranas) (7.5). Unikalus pastato Nr. 8297-3002-7027. Statinio bendras plotas- 811,25 m². Pirmo aukšto pano bendras plotas -434,63 m², pagrindinis - 323,68 m², pagalbinis plotas - 110,95 m², rūšio bendras plotas – 376,62 m², rūšio pagalbinis plotas - 376,62 m². Statinio kategorija – neypatingas statinys . Statybos rūšis – paprastasis remontas, pastato paskirties keitimas.

Pakeitus pastato paskirtį į administracinės paskirties pastatą (banką), paprastasis remontas bus atliekamas pirmame aukšte, visą pastatą užims banko patalpos, rūsyje bus pagalbinės patalpos įėjimas tik iš kiemo .

Pagrindinis įėjimas numatomas iš Aušros g. pusės. Įėjus į patalpas projektuojama klientų savitarnos patalpa-tambūras, kuriame sumontuojami bankomatai ir savitarnos interneto terminalas. Toliau suprojektuotas įėjimas į klientų aptarnavimo sąlę su palaukimo vietomis ir savitarnos terminalo darbo vieta klientams, atviromis ir uždromis klientų aptarnavimo darbo vietomis, pasitarimų sąlyte. Iš klientų aptarnavimo sąlės suprojektuotas koridorius iš kurio numatoma patekti į vertybių saugyklą, vidinį biurą, darbuotojų rūbinę, virtuvėlę, poilsio kambarį, valymo inventoriaus (tech. patalpa) ir WC patalpas.

Darbuotojų skaičius: viso-14 darbuotojų. Iš jų darbas su klientais : 6 darbuotojai, kiti 8 darbuotojai dirba back office. Klientų skaičius vienu metu : 6 klientai. Priimami pagal išankstinę registraciją.

Paslaugų kiekis: finansinių paslaugų paketas: grynųjų pinigų operacijos, finansinės konsultacijos, finansinės sutartys ir t.t.

Vidaus patalpų išplanavimas suprojektuotas atsižvelgiant į statytojo pageidavimus. Ardant pertvaras atsiranda apkrovos-mechaninio pobūdžio veiksniai, veikiantys statinius ar statinių dalis ir galintis turėti įtakos tenkinant esminius reikalavimus, mechaninis atsparumas ir pastovumas sąlygojamas konstrukcijų ribinių būvių. Riboti apkrovos perdangoms ardymo metu ir eksploatuojant statinį.

Automobilių stovėjimo vietų skaičius skaičiuojamas vadovaujantis [STR 2.06.04:2014](#), „Gatvės ir vietinės reikmės keliai. Bendrieji reikalavimai“. Įvertinus pagrindinių patalpų plotą 200,16 m² klientų aptarnavimui reikalingos (vie vietai 25 m² ploto) – t.y. viso reikalingos 8 automobilių stovėjimo vietos. Privalomos automobilių stovėjimo vietos (4 vnt.) Utenos rajono savivaldybės tarybos sprendimu numatomos valstybei nuosavybės teise priklausančiame, Utenos rajono savivaldybės panaudos teise valdomame žemės sklype, Aušros g., Utenos m. (kad. Nr. 8270/0006:169).

Numatomos 4 stovėjimo vietos UAB Utenos prekybai (900/2751) ir LIETUVOS RESPUBLIKAI (1851/2751) nuosavybės teise priklausančiame žemės sklype(kad. Nr. 8270/0006:60).

Aikštelė, esanti šalia remontuojamo pastato, priklauso valstybei nuosavybės teise priklausančiame, Utenos rajono savivaldybės panaudos teise valdomame žemės sklype, esančiame Aušros g., Utenoje, kad. Nr.8270/0006:169. Ši aikštelė yra ties pagrindiniu fasadu į J. Basanavičiaus gatvės pusę ir įėjimu į banko paskirties patalpas. Aikštelėje yra numatytos dvi vietos ŽN automobiliams .

Visi būtini pastato eksploatacijai reikalingi inžineriniai tinklai esami. Vanduo pastatui bus tiekiamas iš miesto vandentiekio tinklų orientaciniai vandens kiekiai mėnesiui numatomi 10 kub.m., fekalinės nuotekos taip pat nuvedamos į miesto nuotekynės tinklus esančius šalia pastato. Paviršinės lietaus nuotekos nuo stogų ir dangų paviršių nuvedamos į reljefo žemumas, iš kur patenka į centralizuotus Utenos miesto lietaus nuotekų tinklus. Elektra tiekiamas iš miesto elektros tinklų .Numatomi elektros kiekiai per mėnesį iki 3000 kW.Pastatą numatoma šildyti nuo centralizuotų Utenos miesto šilumos tinklų .

Pastatas(Bankas).

DOKUMENTO ZYMUO	LAPAS	LAPŲ
	3783 A- 01-PP-AR	6



Pertvaros.

Montuojamos naujos 125mm. storio dvigubo gipso kartono pertvaros su akmens vatos garso izoliacija. Vidinio profilio plotis 75mm. WC patalpose naudoti drėgmei atsparų (žalią) GK. Pertvarų angų, kurios užpildomos aliuminio rėmų vitrinomis, kraštai apdailinami GK.

Aliuminio rėmai vidaus pertvarose.

Konsultantų kabinetuose, projektuojamos dažyto aliuminio profilio, įstiklintos vidaus pertvaros su skydinėmis medinėmis varčiomis. Stiklas grūdintas, iš vidaus dengtas triukšmą slopinančia plėvele. Aliuminio profilio spalva tamsiai pilka RAL7016.

Grindys.

Patalpų grindys klijuojamos akmens masės plytelėmis, segmentine kilmine danga, PVC segmentine danga.

Pakabinamos lubos.

Visose patalpose įrengiamos pakabinamos lubos.

Inžinerinių tinklų aprašymas.

Vandentiekis, nuotekų šalinimas.

Centralizuoti vandentienio ir nuotekų tinklai.

Šildymo sistema.

Pastate yra centrinis šildymas iš centralizuotų sistemų.

Elektros tiekimas.

Esami tinklai.

Susisiekimo komunikacijų, statybos sklypo susisiekimo komunikacijų aprašymas.

Privažiavimas prie pastato aikštelė, esanti šalia remontuojamo pastato, priklauso valstybei nuosavybės teise priklausančiame, Utenos rajono savivaldybės panaudos teise valdomame žemės sklype, esančiame Aušros g., Utenoje, kad. Nr.8270/0006:169.

Informacija apie numatomų statybos darbų poveikį aplinkai, gyventojams, kaimyninėms teritorijoms.

Komercinės paskirties pastato - banko aplinkos tarša nežymi, jokia ūkinė veikla nebus vykdoma.

- Pastate inžineriniai tinklai esami, miesto centralizuoti;
- Pastato aprūpinimas vandeniu ir buitinių nuotekų surinkimas esami miesto centralizuoti;
- Atliekos rūšiuojamos, surenkamos į kontenerius ir pridudamos atliekų tvarkytojams, vadovaujantis Utenos mieste nustatyta tvarka, sudarius sutartį su vietiniais atliekų tvarkytojais;

Užtikrinant visuomenės sveikatos saugos teisės aktų reikalavimus pastate nebus naudojamos cheminės medžiagos (teršalai), nejonizuojančios spinduliūtės, triukšmo, infragarso ir žemo dažnio garsų šaltiniai. Nebus žmogaus kūną veikiančių vibracijos lygių, mikroklimato, apšvietos ir kitus keliančių neigiamą poveikį gyvenamajai ir visuomeninei aplinkai veiksmų.

Statybos atliekos.

DOKUMENTO ZYMUO	LAPAS	LAPŲ
3783 A- 01-PP-AR	7	10



Statybos atliekos tvarkomos laikantis LR atliekų tvarkymo įstatymo (Žin., 1998, Nr. 61-1726; 2002, Nr. 72-3016) nuostatomis ir vadovaujantis „Statybinių atliekų tvarkymo taisyklėmis“ (Žin., 2007, Nr. 10-403) su vėlesniais pakeitimais ir „Atliekų tvarkymo taisyklėmis“ (Žin., 2004, Nr. 68-2381).

Statybvietėje turi būti pildomas atliekų apskaitos žurnalas, vedama susidariusių ir perduotų tvarkyti statybinių atliekų apskaita, nurodomas jų kiekis.

Rengiant paprastojo remonto darbus susidarys atliekos (vienkartinės)

Atliekos				Atliekų saugojimas objekte			Numatomi atliekų tvarkymo būdai	
Pavadinimas	kiekis		Agregatinis būvis (kietas skystas, pastos)	Kodas pagal Atlieku sąrašą	Pavojiškumas	Laikymo sąlygos		Didžiausias kiekis
	t/d	t/m						
Mišrios komunalinės atliekos	-	0,100	kietas	20 03 01	nepavojiška	Konteineris	0,100	Surinkimas
Popieriaus pakuotės	-	0,300	kietas	20 01 01	nepavojiška	Konteineris	0,300	Surinkimas
Statybinis laužas (izoliacinės medžiagos nenurodytos 17 06 01 ir 17 06 03)	-	0,50	kietas	17 06 04	nepavojiška	Konteineris	0,50	Surinkimas
Kitos sumaišytos statybinės ir griovimo atliekos	-	71,00	kietas	17 09 04	nepavojiška	Krūvoje	71,00	Surinkimas
Bendra masė		71,90					71,90	

Statybvietėje turi būti išrūšiuotos ir atskirai laikinai laikomos susidarančios :

- komunalinės atliekos – maisto likučiai, tekstilės gaminiai, kitos buitinės ir kitokios atliekos, kurios savo pobūdžiu ar sudėtimi yra panašios į buitines atliekas;
- inertinės atliekos – betonai, plytos, keramika ir kitos atliekos, kuriose nevyksta jokie pastebimi fizikiniai, cheminiai ar biologiniai pokyčiai;
- perdirbti ir pakartotinai naudoti tinkamos atliekos, antrinės žaliavos – pakuotės, popierius, stiklas, plastikas ir kitos tiesiogiai perdirbti tinkamos atliekos ir (ar) perdirbti ar pakartotinai naudoti tinkamos iš atliekų gautos medžiagos;

DOKUMENTO ŽYMUO	LAPAS	LAPŲ
	8	10

3783 A- 01-PP-AR



- pavojingosios atliekos – tirpikliai, dažai, klijai, dervos, jų pakuotės ir kitos kenksmingos, degios, sprogsamosios, ésdinančios, toksiškos, sukeliančios koroziją ar turinčios kitų savybių, galinčių neigiamai įtakoti aplinką ir žmonių sveikatą;
- netinkamos perdirbti atliekos (izoliacinės medžiagos, akmens vata ir kt.).
Išrūšiuotos atliekos turi būti perduodamos įmonėms, turinčioms teisę tvarkyti tokias atliekas pagal sutartis dėl jų naudojimo ir šalinimo.

Gaisrinė ir civilinė sauga.

Pastatas suprojektuotas vadovaujantis projekto rengimo metu galiojančiomis gaisrinę saugą reglamentuojančiomis taisyklėmis.

Pastatas priskiriamas P.2.2.statinių grupei, vadovaujantis STR. 2.01.04:2004 " Gaisrinė sauga. Pagrindiniai reikalavimai". Statinio gaisrinio skyriaus atsparumo ugniai laipsnis –I. Atstumai iki kaimyniniuose sklypuose arčiau esančių II ugniai atsparumo laipsnio pastatų nuo remontuojamo I ugniai atsparumo laipsnio administracinės paskirties pastato yra didesni nei reikalauja normatyvai (t. y. daugiau nei 8 metrų).

Iki pastato privažiavimas tinkamas gaisrinės technikos privažiavimui.

Projektuojamo pastato gaisrų gesinimui išorėje bus naudojami du gaisriniai hidrantai nutolę mažesniu 200 metrų atstumu nuo projektuojamo pastato labiausiai nutolusio gesinimo taško. Hidrantas H 84 ir H 85 yra šalia šio pastato Aušros g.

Pastato ir teritorijos pritaikymas ŽN.

Vadovaujantis STR 2.03.01:2019 „Statinių prienamumas“ 1 priedu pastatas yra iš išorės pritaikytas specialiesiems neįgalųjų poreikiams. Automobilių stovėjimo aikštelėje numatoma 2 vietos žmonių su fizine negalia automobiliams (vieta ŽN automobiliams numatyta arčiau įėjimo). Automobilių ŽN vietos pažymėtos ant dangos horizontaliu ŽN informacijos ženklu ir vertikaliu ženklu su tokiu pat simboliu. Pagrindinis įėjimas į pastatą laiptai su aikštele, prie kurio yra įrengtas pandusas atitinkantis visus pandusų įrengimo reikalavimus, pritaikytas žmonių su negalia judėjimui. Prie pagrindinių įėjimų durų montuojami kojų valymo įtaisai, turi būti įgilinti, taip, kad jų paviršius sutaptų su dangos paviršiumi. Pastate projektuojami du sanitarinis mazgai, vienas iš jų pritaikytas ŽN. Durų plotis visur 1.0 metro.

Sklype esamų pastatų, inžinerinių tinklų griovimas, perkėlimas ar atstatymas.

Sklypo ribose nenumatomas inžinerinių tinklų griovimas, perkėlimas ar atstatymas.

Statinio statybos variantai – jų analizė, išvados ir rekomenduojamas variantas.

Yra siūlomas tik vienas su užsakovu suderintas statinio projekto variantas.

Duomenys apie statinio atitiktį visuomenės sveikatos saugos teisės aktu reikalavimams.

Atitinka.

Visuomenės sveikatos saugos teisės aktu reikalavimų įgyvendinimas.

Triukšmo lygiai ties kaimyniniais sklypais, bet kuriuo paros metu neviršys leistinų ribinių lygių, nurodytų higienos normose.

DOKUMENTO ZYMUO	LAPAS	LAPŲ
3783 A- 01-PP-AR	9	10



Duomenys apie cheminių medžiagų (teršalų), nejonizuojančiosios spinduliuotės, triukšmo, infragarso ir žemo dažnio garsų, žmogaus kūną veikiančių vibracijos lygių, mikroklimato, apšvietos ir kitus keliančius neigiamą poveikį gyvenamajai ir visuomeninei aplinkai veiksnius.

Planuojama veikla nėra gamybinė veikla, todėl numatomas žaliavų ir medžiagų naudojimas bus nežymus. Patalpų valymui bus naudojami minimalūs kiekiai cheminių valymo priemonių, kurios bus laikomos tam numatytose vietose. Veikloje radioaktyvios žaliavos naudojamos nebus.

Statybos metu bus naudojama šiuolaikiška technologinė įranga, todėl keliamas triukšmas bus nežymus. Biologinė tarša gyvenamojo namo eksploatacijos metu nenumatoma.

Priedas Privalomųjų dokumentų projektiniams pasiūlymams parengti kopijos.

- pastato nekilnojamo turto registro duomenų banko išrašas;
- kadastro registro byla;
- Įgaliojimas
 - o Situacijos schema;
 - o Pagrindiniai patalpo architektūrinės dalies aukštų planai.

-

DOKUMENTO ZYMUO	LAPAS	LAPŲ SKYK.
3783 A- 01-PP-AR	10	10

PASTATŲ IR ĮRENGINIŲ EKSPLIKACIJA

EIL.NR	Pavadinimas	PASTABOS
1	Pastatas -(Restoranas)	Esamas
1	Pastatas - (Bankas)	Keičiama paskirtis
2	Administracinis pastatas	Esamas

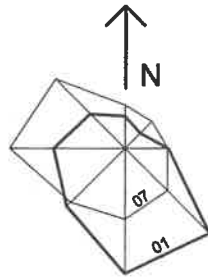

SKLYPO PLANO SCHEMA

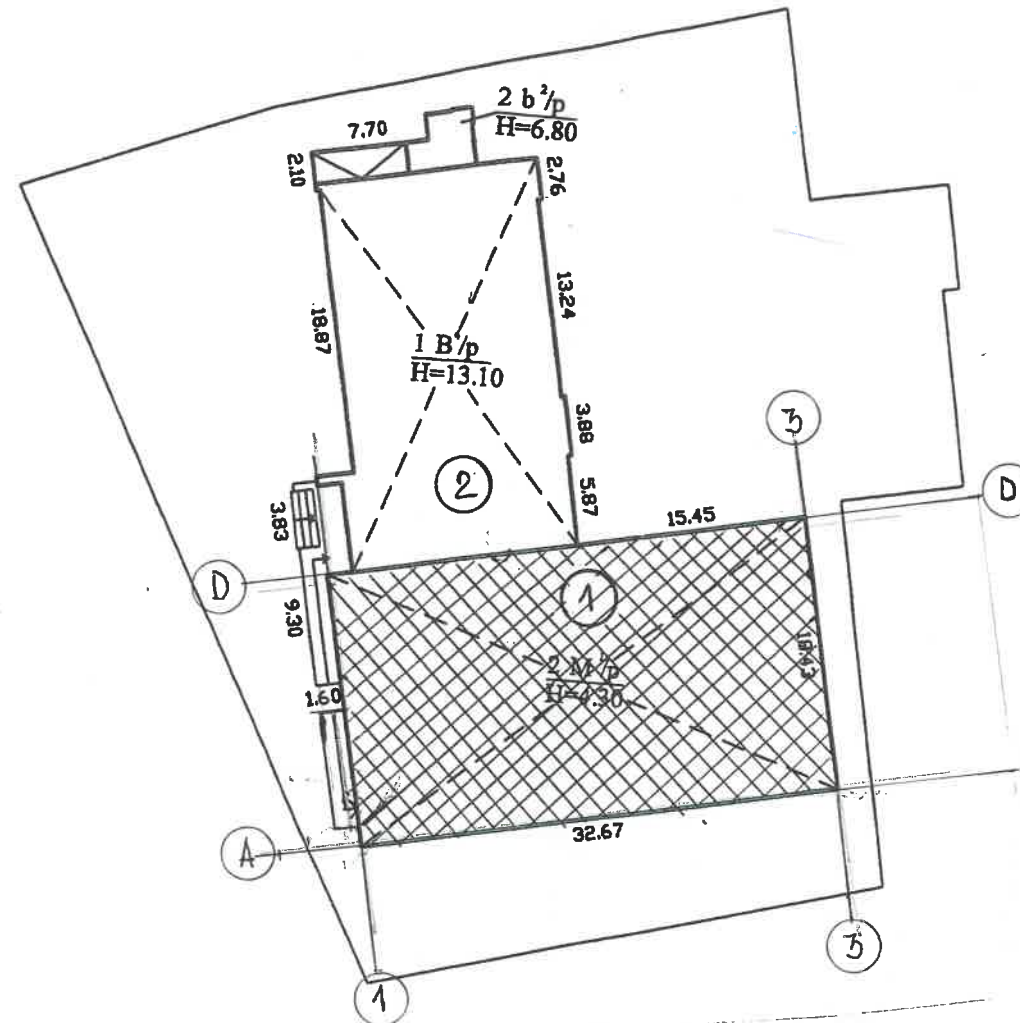

SUTARTINIS ŽYMĖJIMAS

-  Pastatas- (Restoranas) , keičiama paskirtis į pastatą (Banką)
-  Administracinis pastatas

Projekto sprendiniams pritariu: UAB " Utenos prekyba"

KVAL. DOK. NR.	 UAB " Romas ir Virgis" Utenio a.6, Utena		STATINIO PROJEKTO PAVADINIMAS Maitinimo paskirties pastato (restorano) Aušros g. 45, Utenoje paskirties keitimo į administracinę (banko), atliekant paprastojo remonto darbus, projektiniai pasiūlymai	
	6572	SPV	V. Žalkauskas	STATINIO NR. IR PAVADINIMAS 01.Pastatas - Bankas
1742	SPDV konstr.	V. Žalkauskas	DOKUMENTO PAVADINIMAS Sklypo plano schema	
A 685	SPDV arch.	L.Šedukytė		DOKUMENTO ŽYMUO 3783 A-01-PP-SP-BR/1
Dipl.NR.203840	arch.	V.Krastynšienė	Laida	
KALBOS TRUMP.	STATYTOJAS / UŽSAKOVAS UAB " Utenos prekyba"		Lapas	Lapų
	LT		1	1

Projektas atitinka esminius statinio mechaninio atsparumo ir pastovumo, gaisrinės saugos, higienos aplinkos apsaugos, apsaugos nuo triukšmo, energijos taupymo ir šilumos naudojimo saugos reikalavimus.

SPV V. Žalkauskas

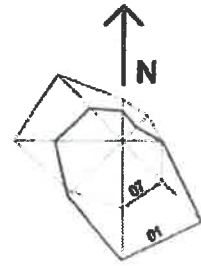

SKLYPO PLANO SCHEMA



ž. skl. kad. Nr. 8270/0006:60
 Keturios automobilių stovėjimo vietos



PASTATŲ IR ĮRENGINIŲ EKSPLIKACIJA

EIL.NR	Pavadinimas	PASTABOS
1	Pastatas -(Restoranas)	Esamas
1	Pastatas - (Bankas)	Keičiama paskirtis
2	Administracinis pastatas	Esamas
3	Automobilių stovėjimo aikštelė	Esama

SUTARTINIS ŽYMĖJIMAS

-  Pastatas- (Restoranas) , keičiama paskirtis į administracinę paskirtį (Bankas)
-  Administracinis pastatas

ž. skl. kad. Nr 8270/0006:169

Projekto sprendiniams pritariu: UAB " Utenos prekyba" (R.M.

Projektas atitinka esminius statinio mechaninio atsparumo ir pastovumo, gaisrinės saugos, higienos aplinkos apsaugos, apsaugos nuo triukšmo, energijos taupymo ir šilumos naudojimo saugos reikalavimus.

SPV V. Žalčiauskas

1034 DOK. NR.	 UAB " Romos ir Virgis" Utenio a 6, Utena		STATYMO PROJEKTO PAVADINIMAS Maitinimo paskirties pastato (restorano) Aušros g. 45, Utenoje paskirties keitimo į administracinę (banko), atliekant paprastojo remonto darbus, projektiniai pasiūlymai	
	6572	SPV	V. Žalčiauskas	STATYMO NR. IR PAVADINIMAS 01. Pastatas - Bankas
	1742	SPDV konstr.	V. Žalčiauskas	
	A 685	SPDV arch.	L. Šeduikytė	
Dipl. NR. 203940	arch.	V. Krastynšienė		
DOCUMENTO PAVADINIMAS Sklypo plano schema			Laida	A
DOCUMENTO ŽYMĖJIMAS 3783 A-01-P-SP-BR/1			Lapas	Lapų
LT	UAB " Utenos prekyba"		1	1

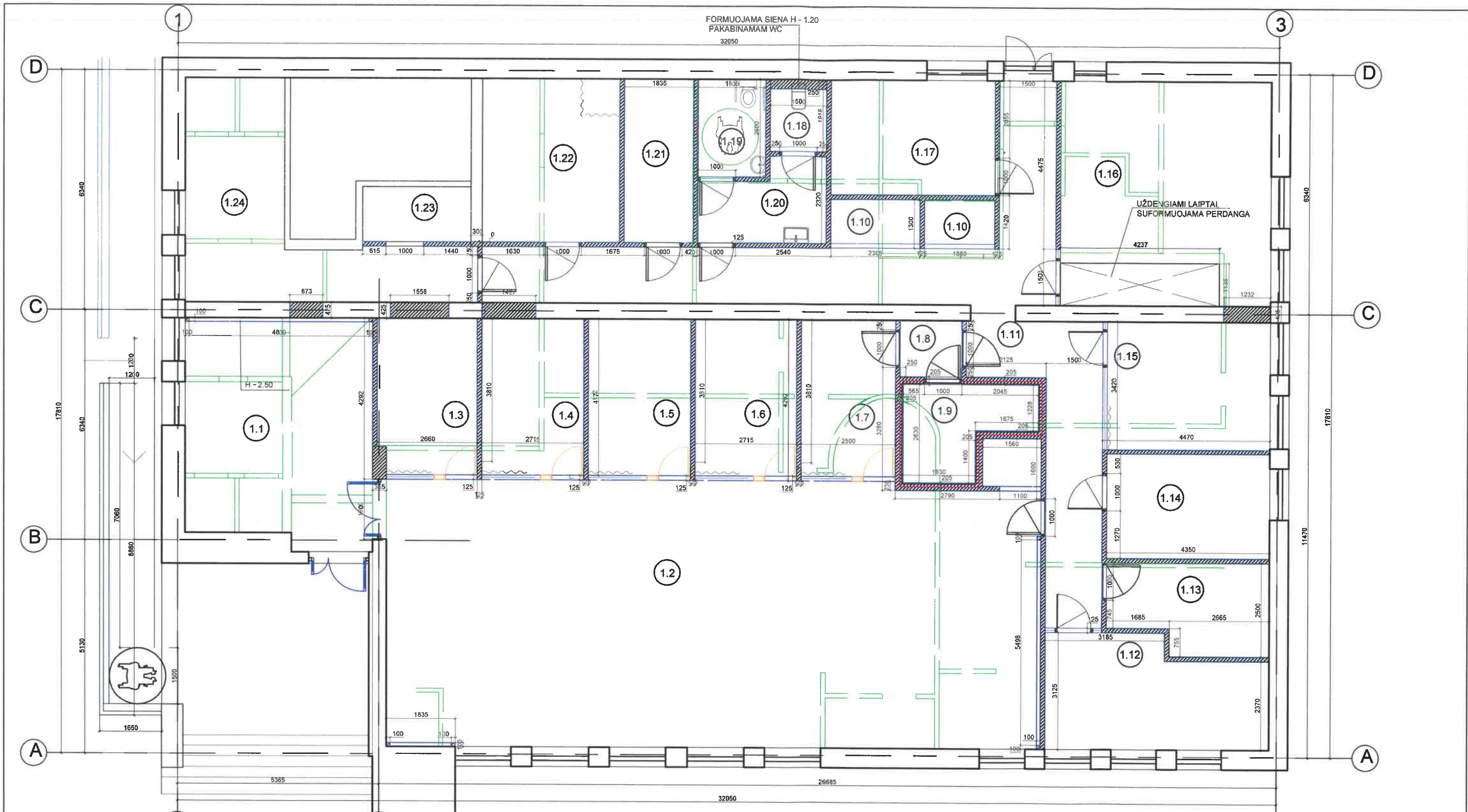

PASTABA: PATALPOS NR 1.9 GK PERTTVAROS ARMUOJAMOS A III Ø ARMATŪROS TINKLU 150X150

PASTABA: NAUJAI ĮRENGIAMOS PERTVAROS MONTUOJAMOS NUO GRINDŲ IKI PERDANGOS. SIEKIANT MAKSIMALIAI PAGERINTI GARSO IZOLIACIJĄ TARP PATALPŲ. VIETOSE KURIUOSE PRAEINA VAMZDYNAI IR KITOS KOMUNIKACIJOS UŽTAISYTI ESAMUS PLYŠIUS GK IR AKMENS VATA, SMULKESNIUS PLYŠIUS - STATYBINĖMIS PUTOMIS

GRIAUNAMOS SIENOS IR PJAUNAMOS ANGOS

125MM IKI PERDANGOS NAUJAI MONTUOJAMOS PERTVAROS SU DVIGUBO GK SLUOKSNIU IŠ ABIEJŲ PERTVAROS PUSIŲ IR AKMENS VATOS GARSO IZOLIACIJAI

125MM FORMUOJAMŲ GK KAKTŲ H - 2.10 IŠSKYRUS ATSKIRAI NURODYTUS AUKŠČIUS

PASRABA: PATALPŲ EKSPLIKACIJA PUSLAPYJE -2-3

KVAL. DOK. NR.	UAB " Romas ir Virgis" Utenio a 6, Utena		STATINIO PROJEKTO PAVADINIMAS Maitinimo paskirties pastato (restorano) Aušros g. 45, Utenoje paskirties keitimo į administracinę (banko), atliekant paprastojo remonto darbus, projektiniai pasiūlymai
6572	SPV	V. Žalkauskas	STATINIO NR. IR PAVADINIMAS 01.Pastatas - Bankas
1742	SPDV konstr.	V. Žalkauskas	
A 685	SPDV arch.	L.Šeduikytė	DOKUMENTO PAVADINIMAS Pirmo aukšto planas M 1:100
Dipl.NR.203840	arch.	V.Krastynienė	
KALBOS TRUMP.	STATYTOJAS / UŽSAKOVAS UAB " Utenos prekyba"		DOKUMENTO ŽYMUO 3783 A-01-PP-SA-BR/1
LT			Laida 0
			Lapas Lapų 1 3

PATALPŲ EKSPLIKACIJA		
NR.	PATALPA	
1 AUKŠTAS		
1.1	SAVITARNOS ERDVĖ	29.73 m ²
1.2	KLIENTŲ APTARNAVIMO SALĖ	125.56 m ²
1.3	PASITARIMŲ KAB.	10.92 m ²
1.4	KONSULTACINIS KAB.	11.31 m ²
1.5	KONSULTACINIS KAB.	11.32 m ²
1.6	KONSULTACINIS KAB.	11.32 m ²
1.7	KASA	10.42 m ²
1.8	PATALPA	2.46 m ²
1.9	SERVERINĖ	7.46 m ²
1.10	PRINT.ERDVĖ	5.44 m ²
1.11	KORIDORIUS	45.56 m ²
1.12	PAGALBINĖ PATALPA	16.56 m ²
1.13	VENT.KAMERA	9.60 m ²
1.14	PAGALBINĖ PATALPA	12.17 m ²
1.15	KABINETAS	14.87 m ²
1.16	VIRTUVĖ	33.56 m ²
1.17	PAGALBINĖ PATALPA	13.34 m ²
1.18	WC PAT.	2.87 m ²
1.19	WC PAT.	4.68 m ²
1.20	PATALPA	6.62 m ²
1.21	VALYTOJOS PAT.	7.98 m ²
1.22	RUBINĖ	15.70 m ²
1.23	SANDELIUKAS	4.20 m ²
1.24	POILSIO PAT.	23.33 m ²
VISO		437.07 m ²

KVAL. DOK. NR.				UAB " Romos ir Virgis" Uteno a 6, Utena			STATINIO PROJEKTO PAVADINIMAS <i>Maitinimo paskirties pastato (restorano) Aušros g. 45, Utenoje paskirties keitimo į administracinę (banko), atliekant paprastojo remonto darbus, projektiniai pasiūlymai</i>		
6572	SPV	V. Žalkauskas		STATINIO NR. IR PAVADINIMAS <i>01.Pastatas - Bankas</i>			Laida		
1742	SPDV konstr.	V. Žalkauskas		DOKUMENTO PAVADINIMAS Patalpų eksplikacija			A		
A 685	SPDV arch.	L.Šedukytė					DOKUMENTO ŽYMUO 3783 A-01-PP-SA-BR/2		
Dipl.NR. 203840	arch.	V.Krastynšienė		DOKUMENTO ŽYMUO 3783 A-01-PP-SA-BR/2			2	3	
KALBOS TRUMP.	STATYTOJAS / UŽSAKOVAS UAB " Utenos prekyba"								
LT									

Visuomenės informavimo apie parengtus statinio projektinius pasiūlymus ATASKAITA

1. Maitinimo paskirties pastato (restorano) Aušros g. 45, Utenoje paskirties keitimo į administracinę (banko) paskirtį, atliekant paprastojo remonto darbus, projekto (A laidos) projektiniai pasiūlymai buvo paskelbti Utenos rajono savivaldybės interneto tinklalapyje (2022-01-03), Utenos rajono savivaldybės architektūros ir teritorijų planavimo skyriaus skelbimų lentoje (2022-01-03) ir Utenos rajono seniūnijos skelbimų lentoje (2022-01-03).

2. Statytojas prie statybos objekto įrengė ir 13 darbo dienų laikė standą su informacija apie projektinius pasiūlymus.

3. Buvo paskelbta apie parengto projekto eksponavimą UAB „Romos ir Virgis“ patalpose Utenio a. 6, Utenoje, nuo 2022-01-03 iki 2022-01-18. Su statinio projektu buvo galima susipažinti nuo 8 val. iki 16 val. darbo dienomis.

4. Iki viešo susirinkimo visuomenės atstovai savo pasiūlymus dėl projekto galėjo teikti projektuotojui – UAB „Romos ir Virgis“, adresu: Utenio a. 6, LT- 28242 Utena, tel. (8-389) 56554, e-paštu: romas.virgis@gmail.com, raštu, registruotu laišku, nurodydami vardą, pavardę (organizacijos pavadinimą), adresą, kitus kontaktinius duomenis; pasiūlymo teikimo datą; informaciją ir aplinkybes, kuo grindžiamas pasiūlymas.

Per susipažinimui su parengtais projektiniais pasiūlymais skirtą laikotarpį visuomenės atstovai susipažinti neatvyko. Pretenzijų ir pasiūlymų žodžiu ar raštu dėl minėtų projektinių pasiūlymų negauta.

Visuomenės informavimo susirinkimas įvyko 2022 m. sausio 18 d. 15.00 val., Utenos rajono savivaldybės administracijos patalpose (mažojoje salėje III aukšte, 326) Utenoje, Utenio a..

Susirinkime dalyvavo statytojo, projektuotojų atstovai ir rajono vyriausiasis architektas.

Viešo susirinkimo metu, dėl automobilių stovėjimo vietų pasisakė vyriausiasis rajono architektas Saulius Zokas. Privalomos automobilių stovėjimo vietos (4 vnt.) būtų numatomos valstybei nuosavybės teise priklausančiame, Utenos rajono savivaldybės panaudos teise valdomame žemės sklype, Aušros g., Utenos m. (kad. Nr. 8270/0006:169).

Numatomos 4 stovėjimo vietos UAB Utenos prekybai (900/2751) ir LIETUVOS RESPUBLIKAI (1851/2751) nuosavybės teise priklausančiame žemės sklype(kad. Nr. 8270/0006:60).

Per valandą nuo susirinkimo pradžios neatvyko nei vienas suinteresuotas visuomenės atstovas. ,
Priedai:

1. Skelbimų Utenos rajono savivaldybės administracijos interneto tinklalapyje (2022-01-03), Utenos rajono savivaldybės architektūros ir teritorijų planavimo skyriaus skelbimų lentoje (2022-01-03) ir Utenos rajono seniūnijos skelbimų lentoje (2022-01-03) kopijos.

2. Stendo, pakabinto prie statybos objekto, nuotraukos.

3. Visuomenės informavimo apie parengtus maitinimo paskirties pastato (restorano) Aušros g. 45 , Utenoje paskirties keitimo į administracinę (banko), atliekant paprastojo remonto darbus, projekto (A laidos) projektinius pasiūlymus susirinkimo protokolas.

4. Susirinkimo dalyvių sąrašas.

5. Įgaliojimas.

6. Susirinkimo garso įrašas.

Statytojas R.M.

Projekto vadovas

Virginijus Žalkauskas



Pranešimas apie numatomą statinių (jų dalių) projektavimo pradžią ir visuomenės dalyvavimą svarstant statinių (jų dalių) projektinius pasiūlymus

Informaciją parengė: Architektūros ir teritorijų planavimo skyriaus vyresn. specialistė Nijolė Barauskienė. Publikuota 2022-01-03



Vadovaujantis Lietuvos Respublikos statybos įstatymu ir statybos techniniu reglamentu STR 1.04.04:2017 „Statinio projektavimas, projekto ekspertizė“, statytojas UAB „Utenos prekyba“ informuoja visuomenę apie numatomą visuomenei svarbaus maitinimo paskirties pastato paprastojo remonto ir paskirties keitimo į administracinės paskirties pastatą (banką), projektavimą, kuriam Teritorijų planavimo įstatymo 20 straipsnyje nustatytais atvejais neparengtas detalusis planas ir pastato paskirties keitimas Aušros g. 45, Utenos m., sklypo kadastro Nr. 8270/0006:60, yra galimas.

Statytojas per 3 darbo dienas prie statybos sklypo ribos turi pastatyti stendą su išvardinta informacija, kuri privaloma laikyti ne mažiau 10 darbo dienų nuo šio pranešimo savivaldybės interneto svetainėje www.utenal.lt, paskelbimo dienos.

Techninio projekto pavadinimas: Maitinimo paskirties pastato (restorano) Aušros g. 45, Utenoje, paskirties keitimo į administracinę (banko) paskirtį, atliekant paprastojo remonto darbus, projektas (A laida).

Statybos geografinė vieta: Aušros g. 45, Utena, sklypo kadastro Nr. 8270/0006:60 Utenos m. k.v.

Statinio paskirtis: Esama paskirtis – maitinimo paskirties pastatas (7.5). Būsima paskirtis – administracinės paskirties pastatai (7.2).

Žemės sklypo pagrindinė naudojimo paskirtis: Kita, naudojimo būdas – visuomeninės paskirties teritorijos.

Statytojas: UAB „Utenos prekyba“, Maironio g. 2, Utena, tel. (+370) 389 54869, el. paštas: centras@utenosprekyba.lt

Projektuotojas: UAB „Romas ir Virgis“, Utenio a. 6, Utena, tel. (+370) 389 56554, el. paštas romas.virgis@gmail.com

Projekto vadovas ir rengėjas: Virginijus Žalkauskas, tel. (+370) 616 70220, el. paštas romas.virgis@gmail.com

Susipažinti su projektiniais pasiūlymais galima: projektuotojo UAB „Romas ir Virgis“ patalpose, adresu Utenio a. 6, Utena, darbo dienomis nuo 8.00 iki 16.00 val., Utenos rajono savivaldybės administracijos Architektūros ir teritorijų planavimo skyriaus skelbimų lentoje, adresu Utenio a. 4, Utena (I a.), darbo dienomis nuo 8.00 iki 17.00 val. ir Utenos rajono savivaldybės interneto svetainėje www.utenal.lt, nuo 2022 m. sausio 3 d. iki 2022 m. sausio 18 d. Informacija projektinių pasiūlymų rengėjo teikiama darbo dienomis nuo 8.00 val. iki 16.00 val., tel. (+370) 389 56554, (+370) 616 70220 arba el. paštu romas.virgis@gmail.com

Visuomenės atstovai pasiūlymus dėl projektinio pasiūlymo sprendinių gali teikti projektuotojui raštu adresu UAB „Romas ir Virgis“, Utenio a. 6, Utena, el. paštu romas.virgis@gmail.com, per visą 10 darbo dienų laikotarpį, skirtą visuomenei susipažinti su projektiniais pasiūlymais, - iki viešo susirinkimo pabaigos ir jo metu. Teikiant pasiūlymus projektuotojui turi būti nurodyta:

1. fizinio asmens vardas, pavardė, elektroninio pašto adresas, juridinio asmens pavadinimas, elektroninio pašto adresas;
 2. pasiūlymo teikimo data;
 3. informacija ir aplinkybės, kuo grindžiamas pasiūlymas.
- Pasiūlymus pateikusiems visuomenės atstovams projektuotojas per 5 darbo dienas po viešo susirinkimo atsako raštu, pateikdamas pasiūlymų įvertinimą su paaiškinimais. Viešas susirinkimas įvyks 2022 m. sausio 18 d. 15.00 val., adresu Utenio a. 4, Utenoje, Utenos rajono savivaldybės administracijos patalpose, mažojoje salėje (III aukštas).

Pranešimas apie numatomą statinių (jų dalių) projektavimo pradžią ir visuomenės dalyvavimą svarstant statinių (jų dalių) projektinius pasiūlymus

Informaciją parengė: Architektūros ir teritorijų planavimo skyriaus vyresn. specialistė Nijolė Barauskienė. Publikuota 2022-01-03

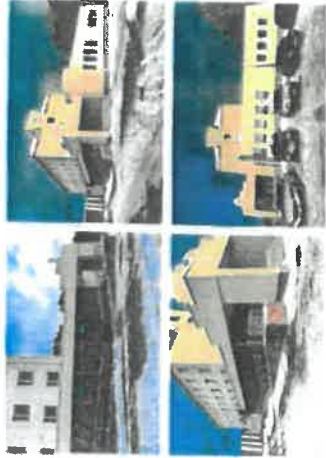

PAKALBŲ SKELBIMŲ LEIDŲJIS

Architektūros ir teritorijų planavimo skyriaus
savivaldybės vyriausiosios inžinerės

Sandis Zolka

2022-01-03

Vadovaujantis Lietuvos Respublikos statybos įstatymu ir statybos techniniu reglamentu STR 1.04.04:2017 „Statinio projektavimas, projekto ekspertizė“, statytojas UAB „Utenos prekyba“ informuoja visuomenę apie numatomą visuomenei svarbaus maitinimo paskirties pastato paprastojo remonto ir paskirties keitimo į administracinės paskirties pastatą (banką), projektavimą, kuriam Teritorijų planavimo įstatymo 20 straipsnyje nustatytais atvejais neparengtas detalusis planas ir pastato paskirties keitimas Aušros g. 45, Utenos m., sklypo kadastro Nr. 8270/0006:60, yra galimas.

Statytojas per 3 darbo dienas prieš statybos sklypo ribos turi pastatyti stendą su išvardinta informacija, kurį privaloma laikyti ne mažiau 10 darbo dienų nuo šio pranešimo savivaldybės interneto svetainėje www.utena.lt, paskelbimo dienos.

Techninio projekto pavadinimas: Maitinimo paskirties pastato (restorano) Aušros g. 45, Utenoje, paskirties keitimo į administracinę (banko) paskirtį, atliekant paprastojo remonto darbus, projektas (A laida).

Statybos geografinė vieta: Aušros g. 45, Utena, sklypo kadastro Nr. 8270/0006:60 Utenos m. k. v.

Statinio paskirtis: Esama paskirtis – maitinimo paskirties pastatas (7.5). Būsima paskirtis – administracinės paskirties pastatai (7.2).

Žemės sklypo pagrindinė naudojimo paskirtis: Kita, naudojimo būdas – visuomeninės paskirties teritorijos.

Statytojas: UAB „Utenos prekyba“, Maironio g. 2, Utena, tel. (+370) 389 54869, el. paštas: centras@utenosprekyba.lt

Projektuotojas: UAB „Romas ir Virgis“, Utenio a. 6, Utena, tel. (+370) 389 56554, el. paštas: romas.virgis@gmail.com

Projekto vadovas ir rengėjas: Virgijus Žalkauskas, tel. (+370) 616 70220, el. paštas: romas.virgis@gmail.com

Susipažinti su projekciniais pasiūlymais galima: projektuotojo UAB „Romas ir Virgis“ patalpose, adresu Utenio a. 6, Utena, darbo dienomis nuo 8.00 iki 16.00 val., Utenos rajono savivaldybės administracijos Architektūros ir teritorijų planavimo skyriaus skelbimų lentoje, adresu Utenio a. 4, Utena (I a.), darbo dienomis nuo 8.00 iki 17.00 val. ir Utenos rajono savivaldybės interneto svetainėje www.utena.lt, nuo 2022 m. sausio 3 d. iki 2022 m. sausio 18 d. Informacija projektyvinių pasiūlymų rengėjo teikiama darbo dienomis nuo 8.00 val. iki 16.00 val., tel. (+370) 389 56554, (+370) 616 70220 arba el. paštu romas.virgis@gmail.com

Visuomenės atstovai pasiūlymus dėl projektyvinių pasiūlymų sprendimų gali teikti projektuotojui raštu adresu UAB „Romas ir Virgis“, Utenio a. 6, Utena, el. paštu romas.virgis@gmail.com, per visą 10 darbo dienų laikotarpį, skirtą visuomenei susipažinti su projekciniais pasiūlymais, - iki viešo susirinkimo pabaigos ir jo metu. Teikiant pasiūlymus projektuotojui turi būti nurodyta:

1. fizinio asmens vardas, pavardė, elektroninio pašto adresas, juridinio asmens pavadinimas, elektroninio pašto adresas;
2. pasiūlymo teikimo data;
3. informacija ir aplinkybės, kuo grindžiamas pasiūlymas.

Pasiūlymus pateikusiems visuomenės atstovams projektuotojas per 5 darbo dienas po viešo susirinkimo atsako raštu, pateikdamas pasiūlymų įvertinimą su paaiskinimais.

Viešas susirinkimas įvyks 2022 m. sausio 18 d. 15.00 val., adresu Utenio a. 4, Utenoje, Utenos rajono savivaldybės administracijos patalpose, mažojoje salėje (III anksštas).

Pranešimas apie numatomą statinių (jų dalių) projektavimo pradžią ir visuomenės dalyvavimą svarstant statinių (jų dalių) projektinius pasiūlymus

Informaciją parengė: Architektūros ir teritorijų planavimo skyriaus vyresn. specialistė Nijolė Barauskienė. Publikuota 2022-01-03

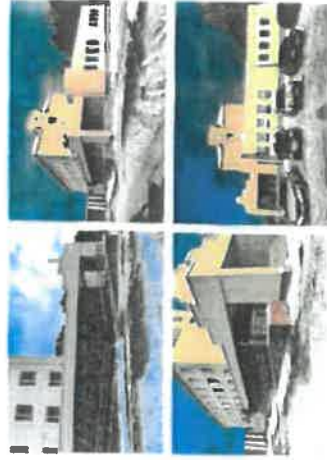

Utenos miesto smiltizijos
kenuotojų asociacija
Darnutė Indriaušienė

Vadovaujantis Lietuvos Respublikos statybos įstatymu ir statybos techniniu reglamentu STR 1.04.04:2017 „Statinio projektavimas, projekto ekspertizė“, statytojas UAB „Utenos prekyba“ informuoja visuomenę apie numatomą visuomenei svarbią maitinimo pasikirties pastato paprastojo remonto ir pasikirties keitimo ir administracinės pasikirties pastatą (banką), projektavimą, kuriam Teritorijų planavimo įstatymo 20 straipsnyje nustatytais atvejais neparengias detalusis planas ir pastato pasikirties keitimas Aušros g. 45, Utenos m., sklypo kadastro Nr. 8270/0006:60, yra galimas.

Statytojas per 3 darbo dienas prieš statybos sklypo ribos turi pastatyti stendą su išvardinta informacija, kurį privaloma laikyti ne mažiau 10 darbo dienų nuo šio pranešimo savivaldybės interneto svetainėje www.utena.lt, paskelbimo dienos.

Techninio projekto pavadinimas: Maitinimo pasikirties pastato (restorano) Aušros g. 45, Utenoje, pasikirties keitimo ir administracinę (banko) pasikirti, atliekant paprastojo remonto darbus, projektas (A laida).

Statybos geografinė vieta: Aušros g. 45, Utena, sklypo kadastro Nr. 8270/0006:60 Utenos m. k.v.

Statinio pasikirtis – maitinimo pasikirties pastatas (7.5). Būsima pasikirtis – administracinės pasikirties pastatai (7.2). Žemės sklypo pagrindinė naudojimo paskirtis: Kūna, naudojimo būdas – visuomeninės pasikirties teritorijos.

Statytojas: UAB „Utenos prekyba“, Maironio g. 2, Utena, tel. (+370) 389 54869, el. paštas: centras@utenosprekyba.lt

Projekto vadovas ir rengėjas: Virginijus Žalcauskas, tel. (+370) 616 70220, el. paštas: romas.virgis@gmail.com

Susipažinti su projekciniais pasiūlymais galima: projektuotojo UAB „Romas ir Virgis“ patalpose, adresu Utenio a. 6, Utena, darbo dienomis nuo 8.00 iki 16.00 val., Utenos rajono savivaldybės administracijos Architektūros ir teritorijų planavimo skyriaus skelbimų lentoje, adresu Utenio a. 4, Utena (1 a.), darbo dienomis nuo 8.00 iki 17.00 val. ir Utenos rajono savivaldybės interneto svetainėje www.utena.lt, nuo 2022 m. sausio 3 d. iki 2022 m. sausio 18 d. Informacija projektinių pasiūlymų rengėjo teikiama darbo dienomis nuo 8.00 val. iki 16.00 val., tel. (+370) 389 56554, (+370) 616 70220 arba el. paštu romas.virgis@gmail.com

Visuomenės atstovai pasiūlymus dėl projekcinio pasiūlymo sprendinių gali teikti projektuotojui raštu adresu UAB „Romas ir Virgis“, Utenio a. 6, Utena, el. paštu romas.virgis@gmail.com, per visą 10 darbo dienų laikotarpį, skiriant visuomenei susipažinti su projekciniais pasiūlymais, - iki viešo susirinkimo pabaigos ir jo metu. Teikiant pasiūlymus projektuotojui turi būti nurodyta:

1. fizinio asmens vardas, pavardė, elektroninio pašto adresas, juridinio asmens pavadinimas, elektroninio pašto adresas;
2. pasiūlymo teikimo data;
3. informacija ir aplinkybės, kuo grindžiamas pasiūlymas.

Pasiūlymus pateikusiems visuomenės atstovams projektuotojas per 5 darbo dienas po viešo susirinkimo atsako raštu, pateikdamas pasiūlymų įvertinimą su paaiškinimais.

Viešas susirinkimas įvyks 2022 m. sausio 18 d. 15.00 val., adresu Utenio a. 4, Utenoje, Utenos rajono savivaldybės administracijos patalpose, mažojoje salėje (III aukštas).

NOTICE
This notice is posted on the wall of the building. The text is too small to read accurately but appears to contain safety or operational instructions. It includes several lines of text and a small graphic at the bottom left.



Pranešimas apie numatomą statinių (jų dalių) projektavimo pradžią ir visuomenės dalyvavimą svarstant statinių (jų dalių) projektinius pasiūlymus



Vadovaujantis Lietuvos Respublikos statybos įstatymu ir statybos techniniu reglamentu STR 1.04.04:2017 „Statinio projektavimas, projekto ekspertizė“, statytojas UAB „Utenos prekyba“ informuoja visuomenę apie numatomą visuomenei svarbaus maitinimo pasikirties pastato paprastojo remonto ir pasikirties keitimo ir administracinės pasikirties pastatų (banką), projektavimą, kuriam Teritorijų planavimo įstatymo 20 straipsnyje nustatytais atvejais parengtas detalus planas ir pastato pasikirties keitimas Aušros g. 45, Utenos m., sklypo kadastro Nr. 8270/0006:60, yra galimas.

Statytojas per 3 darbo dienas prieš statybos sklypo ribos turi pastatyti stendą su išvardinta informacija, kuri privaloma laikyti ne mažiau 10 darbo dienų nuo šio pranešimo savivaldybės interneto svetainėje www.utena.lt, paskelbimo dienos.

Techninio projekto pavadinimas: Maitinimo pasikirties pastato (restorano) Aušros g. 45, Utenoje, pasikirties keitimo ir administracinę (banko) pasikirtį, atliekant paprastojo remonto darbus, projektus (A laida).

Statybos geografinė vieta: Aušros g. 45, Utena, sklypo kadastro Nr. 8270/0006:60 Utenos m. k.v.

Statinio pasiktis: Esama pasiktis – maitinimo pasikirties pastatas (7.5). Būsimas pasiktis – administracinės pasikirties pastatas (7.2).

Žemės sklypo pagrindinė naudojimo pasiktis: Kita, naudojimo būdas – visuomeninės pasikirties teritorijos.

Statytojas: UAB „Utenos prekyba“, Maironio g. 2, Utena, tel. (+370) 389 54869, el. paštas: centras@utenosprekyba.lt

Projektuotojas: UAB „Romas ir Virgis“, Utenio a. 6, Utena, tel. (+370) 389 56554, el. paštas romas.virgis@gmail.com

Projekto vadovas ir rengėjas: Virginijus Žalkauskas, tel. (+370) 616 70220, el. paštas romas.virgis@gmail.com

Susipažinti su projektiniais pasiūlymais galima: projektuotojo UAB „Romas ir Virgis“ patalpose, adresu Utenio a. 6, Utena, darbo dienomis nuo 8.00 iki 16.00 val., Utenos rajono savivaldybės administracijos Architektūros ir teritorijų planavimo skyriaus skelbimų lentoje, adresu Utenio a. 4, Utena (I a.), darbo dienomis nuo 8.00 iki 17.00 val. ir Utenos rajono savivaldybės interneto svetainėje www.utena.lt, nuo 2022 m. sausio 3 d. iki 2022 m. sausio 18 d. Informacija projektinių pasiūlymų rengėjo teikiama darbo dienomis nuo 8.00 val. iki 16.00 val., tel. (+370) 389 56554, (+370) 616 70220 arba el. paštu romas.virgis@gmail.com

Visuomenės atstovai pasiūlymus dėl projekcinio pasiūlymo sprendimų gali teikti projektuotojui raštu adresu UAB „Romas ir Virgis“, Utenio a. 6, Utena, el. paštu romas.virgis@gmail.com, per visą 10 darbo dienų pasilūmų teikimo periodą, iki projekto pabaigos, - iki viešo susirinkimo pabaigos ir jo metu. Teikiant pasiūlymus projektuotojui turi būti nurodyta:

1. fizinio asmens vardas, pavardė, elektroninio pašto adresas, juridinio asmens pavadinimas, elektroninio pašto adresas;
2. pasiūlymo teikimo data;
3. informacija ir aplinkybės, kuo grindžiamas pasiūlymas.

Pasiūlymus pateikusiems visuomenės atstovams projektuotojas per 5 darbo dienas po viešo susirinkimo atsako raštu, pateikdamas pasiūlymų įvertinimą su paaiškinimais.

Vietas susirinkimams įvyks 2022 m. sausio 18 d. 15.00 val., adresu Utenio a. 4, Utenoje, Utenos rajono savivaldybės administracijos patalpose, mažojoje salėje (III aukštas).

Visuomenės informavimo apie parengtus maitinimo paskirties pastato (restorano) Aušros g. 45 , Utenoje paskirties keitimo į administracinę (banko) paskirtį, atliekant paprastojo remonto darbus, projekto (A laida) projektinius pasiūlymus

SUSIRINKIMO PROTOKOLAS

2022-01-18, 15 val.

Utena

Pirmininkas – Renata Valentukevičienė, UAB „Romas ir Virgis“ projekto vadovas;
Sekretorė – Vita Krastynšienė, UAB „Romas ir Virgis“ techninė architektė.

Susirinkimo darbotvarkė:

Informuoti visuomenę apie parengtus maitinimo paskirties pastato (restorano) Aušros g. 45 , Utenoje paskirties keitimo į administracinę (banko) paskirtį, atliekant paprastojo remonto darbus, projekto (A laida) projektinius pasiūlymus .

Susirinkimo pradžia - 2022m. sausio 18 d. 15.00 val., pabaiga 16.00.

Vieta: Utenos rajono savivaldybės mažoji salė Utenoje, Utenio a. 4.

Iki susirinkimo projektuotojas paskyrė susirinkimo pirmininką – Renatą Valentukevičienę, UAB „Romas ir Virgis“ inžinierę, konstruktorę, ir sekretorę – Vitą Krastynšienę, UAB „Romas ir Virgis“ architektę - technikę.

Susirinkime dalyvauja statytojas ir projektuotojų atstovai.

Projekto vadovas V. Žalkauskas informavo susirinkusius apie parengtus projektinius pasiūlymus.

Viešojo susirinkimo metu darytas garso įrašas pridedamas prie viešo susirinkimo protokolo.

Per valandą nuo susirinkimo pradžios neatvyko nei vienas suinteresuotas visuomenės atstovas.

16 val. susirinkimo pirmininkas konstatavo, kad viešinimo procedūra atlikta, visuomenė nesuinteresuota projektiniais pasiūlymais, o visuomenės informavimas apie numatomą projektuoti statinį baigtas.

Nutarta:

Tęsti projekto rengimo procedūrą, pateikti Utenos rajono savivaldybės administracijos Architektūros ir teritorijų planavimo skyriui prašymą pritarti projektiniams pasiūlymams.

Pirmininkas



Renata Valentukevičienė

Sekretorė



Vita Krastynšienė

Maitinimo paskirties pastato (restorano) Aušros g. 45, Utenoje paskirties keitimo į administracinę (banko) paskirtį, atliekant paprastojo remonto darbus, projekto (A laida) projektinių pasiūlymų
SUSIRINKIMO DALYVIŲ SĄRAŠAS

Utena, Utenio a. 4, LT 28241, 2022-01-18, 15.00 val.
(vieta, data, valanda)

Susirinkimo vieta: Utenos rajono savivaldybės administracijos mažoji salė (III aukštas, Nr. 326).

Eil. Nr.	Vardas, pavardė	Adresas, telefono numeris/ atstovaujamos institucijos adresas, telefono numeris	Parašas	Pasiūlymo registracijos Nr.
1.	Ronata Valentudavicius	UAB „Romos ir Virgis“ 8-610-39795		
2.	D.D.			
3.	Architektūros ir teritorijų planavimo skyriaus savivaldybės vyriausiasis architektas			
	Saulius Zokas	8-656-94633		
4.	Vytautas Krastynšrenė	UAB „Romos ir Virgis“ 8-616-702224 Utenos a. 6, Utena		

Statytojas (ar jo atstovas)

UAB Utenos prekyba

Direktorius I. R.M.

(Parašas)

(Vardas ir pavardė)

D.D.



UTENOS PREKYBA

ĮGALIOJIMAS

2022-01-17 Nr. 47
Utena

UAB Utenos prekyba, įmonės kodas 183738929, atstovaujama direktoriaus R.M. , įgalioja statybos - remonto skyriaus vadovą I D.D. atstovauti statytoją viešajame projektinių pasiūlymų svarstymo su visuomene susirinkime dėl pastato Aušros g. 45, Utenoje paskirties keitimo.

Direktorius

R.M.



**UTENOS RAJONO SAVIVALDYBĖS ADMINISTRACIJOS
ARCHITEKTŪROS IR TERITORIJŲ PLANAVIMO SKYRIUS**

Biudžetinė įstaiga. Utenio a. 4, 28503 Utena.
Tel. (8 389) 64 030, (8 389) 43 548, el. p. evaldas.rimas@utena.lt
Duomenys kaupiami ir saugomi Juridinių asmenų registre, kodas 188710442.

UAB „Utenos prekyba“

2022-02-04 Nr. AR 6-14

Į 2022-02-02 Nr. PSP-100-220202-00564

UAB „Romas ir Virgis“
Utenio a. 6, Utena
romas.virgis@gmail.com

DĖL PRITARIMO PROJEKTINIAMS PASIŪLYMAMS

Vadovaujantis Statybos įstatymo 37 straipsnio nuostatomis ir statybos techniniu reglamentu STR 1.04.04:2017 „Statinio projektavimas, projekto ekspertizė“, statytojas UAB „Utenos prekyba“ pateikė svarstyti visuomenei projektinius pasiūlymus, parengtus projektuotojo UAB „Romas ir Virgis“, projekto vadovas Virginijus Žalkauskas, apie numatomą visuomenei svarbaus maitinimo paskirties pastato paprastojo remonto ir paskirties keitimo į administracinės paskirties pastatą (banką), projektavimą, kuriam Teritorijų planavimo įstatymo 20 straipsnyje nustatytais atvejais neparengtas detalusis planas ir patalpos paskirties keitimas pastate, Aušros g. 45, Utenos m., sklypo kad. Nr. 8270/0006:60, yra galimas. Apie „Maitinimo paskirties pastato (restorano) Aušros g. 45, Utenoje, paskirties keitimo į administracinę (banko) paskirtį, atliekant paprastojo remonto darbus, projektas (A laida)“ projekto rengimo pradžią visuomenė informuota pranešimu savivaldybės interneto svetainėje ir stende prie sklypo ribos. Pasibaigus su projektiniais pasiūlymais susipažinti skirtam terminui 2022 m. sausio 18 d. Utenos rajono savivaldybės administracijos patalpose įvyko viešas susirinkimas su suinteresuotos visuomenės atstovais.

Atsižvelgiant į visuomenės informavimo apie numatomą statinių (jų dalių) projektavimą ir visuomenės dalyvavimą svarstant statinių (jų dalių) projektinius pasiūlymus atliktas procedūras ir įvertinus pateiktą informaciją, parengtiems projektiniams pasiūlymams pritarta.

Savivaldybės vyriausiasis architektas

Saulius Zokas