

STATYTOJAS: Utenos rajono savivaldybė
UŽSAKOVAS: Utenos rajono savivaldybės administracija

STATINIO PROJEKTO PAVADINIMAS Mokslo paskirties pastato, Taikos g. 62, Utenoje modernizavimo (atnaujinimo) projektas

STATINIO NUMERIS IR PAVADINIMAS 01-Mokslo (7.11) paskirties pastatas

STATINIO PROJEKTO ETAPAS Projektiniai pasiūlymai

STATINIO STATYBOS RŪŠIS Statinio kapitalinis remontas

STATINIO KATEGORIJA Ypatingasis statinys

STATINIO PROJEKTO DALIS Projektiniai pasiūlymai

BYLOS (SEGTUVO) LAIDOS ŽYMUO 0

TOMAS I

BYLA SS2414-XX-PP

DIREKTORĖ IEVA ČIRŪNAITĖ
A.V. parašas

STATINIO PROJEKTO VADOVAS JUSTINAS DŪDA AT. NR. 38867
parašas

STATINIO PROJEKTO DALIES VADOVAS TOMAS ČEBURNIS AT. NR. A1512
parašas

2024, VILNIUS

BYLOS (SEGTUVO) DOKUMENTŲ SUDĖTIES ŽINIARAŠTIS

| Dokumento žymuo | Lapų sk. | Laida | Dokumento pavadinimas | Pastabos | Lapo Nr. |
|--------------------|----------|-------|---|----------|----------|
| SS2414-XX-PP-T | 1 | 0 | Antraštinis lapas | | 1 |
| SS2414-XX-PP-BSŽ | 1 | 0 | Bylos sudėties žiniaraštis | | 2 |
| SS2414-XX-PP-TU | 1 | 0 | Projektinių pasiūlyimų rengimo užduotis | | 3 |
| SS2414-XX-PP-AR | 4 | 0 | Aiškinamasis raštas | | 4-7 |
| SS2414-XX-PP-SP-01 | 1 | 0 | Sklypo planas. Sklypo sutvarkymo planas | | 8 |
| SS2414-XX-PP-SP-02 | 1 | 0 | Suvestinis sklypo inžinerinių tinklų planas | | 9 |
| SS2414-XX-PP-SA-01 | 1 | 0 | Rūsio planas | | 10 |
| SS2414-XX-PP-SA-02 | 1 | 0 | Pirmo aukšto planas | | 11 |
| SS2414-XX-PP-SA-03 | 1 | 0 | Antro aukšto planas | | 12 |
| SS2414-XX-PP-SA-04 | 1 | 0 | Pjūvis A-A | | 13 |

| | | | | | |
|----------------------|--|---|---|---|------------|
| 0 | 2024 | Projektiniams pasiūlymams | | | |
| Laida | Išleidimo data | Laidos statusas, keitimo priežastis (jei taikoma) | | | |
| Kval. Patv. Dok. Nr. |  UAB „Synergy Solutions“ Daugėlišio g. 32, LT-09300 Vilnius, Tel. +370 699 19 282, el.p. info@ss-exp.com | | Statinio projekto pavadinimas Mokslo paskirties pastato, Taikos g. 62, Utenoje modernizavimo (atnaujinimo) projektas | | |
| | Pareigos | Vardas, Pavardė | Parašas | Statinio numeris ir pavadinimas 01 – Mokslo (7.11) paskirties pastatas | |
| 38467 | SPV | Justinas Dūda | | | |
| A1512 | SPDV | Tomas Čeburnis | | | |
| | | | | Dokumento pavadinimas | Laida |
| | | | | Bylos sudėties žiniaraštis | 0 |
| LT | Statytojas: Utenos rajono savivaldybė Užsakovas: Utenos rajono savivaldybės administracija | | Dokumento žymuo SS2414-XX-PP-BSŽ | | Lapas 1 |
| | | | | | Lapų 1 |

PRITARTA
Utenos savivaldybės administracijos
Architektūros ir teritorijų planavimo skyrius

Architektūros ir teritorijų planavimo skyriaus
savivaldybės vyriausiasis architektas

Saulius Zokas
2024.10.03

Utenos rajono savivaldybės administracija
Gauta

2024-10-02 Nr. (3.7) G-7239
(data)

PROJEKTINIŲ PASIŪLYMŲ RENGIMO UŽDUOTIS

2024-10-02

(prašymo data)

Utena

1. Informaciją apie sumanytą projektuoti statinį: Mokslo paskirties pastato, Taikos g. 62, Utenoje modernizavimo (atnaujinimo) projektas įrengiant automobilių stovėjimo aikštelę, daugaifunkcinę žaidimų aikštelę, bėgimo takelį, vanentiekio ir nuotekų tinklus.

(pavadinimas, statybos rūšis, statinio kategorija, statinio pagrindinė naudojimo paskirtis);

2. Žemės sklypo, statinio (techniniai ir paskirties) rodikliai: Žemės sklypo paskirtis – kita; naudojimo būdas – nenustatytas. Esamas užstatymo plotas 1020.00 kv.m.; bendras numatomo/projektuojamo pastato plotas 1995.04 kv.m.; dviejų aukštų su rūsiu.

(sklypo užstatymo tankumas ir intensyvumas, pastato aukštų skaičius, jo aukštis nuo žemės paviršiaus metrais, bendras plotas ir kita)

3. Projektinių pasiūlymų paskirtis: Išreikšti statytojo sumanyto projektuoti statinio ar statinio architektūros ir kitų pagrindinių sprendinių idėja; informuoti visuomenę apie visuomenei svarbaus statinio numatoma projektavimą - inžinerinių tinklų ir inžinerinių statinių.

(pagal STR 1.04.04:2017 Statinio projektavimas, projekto ekspertizė“ 4 priedo reikalavimus)

4. Projektinių pasiūlymų sudėtis Aiškinamasis raštas, statinių bendrieji rodikliai, grafinė dalis.

(pagal STR 1.04.04:2017 Statinio projektavimas, projekto ekspertizė“ 13 priedo reikalavimus)

5. Statytojo pateikiami dokumentai ir duomenys NTR išrašai; Žemės sklypo planai; projektiniai sprendiniai (pirmo aukšto planas, numatomo pastato vieta sklype)

6. Projektinių pasiūlymų vaizdinė informacija Numatoma pateikti, kai bus pradėti rengti projektiniai pasiūlymai, pagal patvirtintą projektinių pasiūlymų rengimo užduotį

(pagal STR 1.04.04:2017 Statinio projektavimas, projekto ekspertizė“ 13 priedo reikalavimus)

7. Kiti _____

Statytojas (užsakovas) Utenos rajono savivaldybė

(fizinis ar juridinis asmuo)

(parašas)

Projektinių pasiūlymų rengėjas UAB „Synergy Solutions“ Projekto vadovas Justinas Dūda

(projektavimo organizacija, projekto vadovas)

(parašas)

1. PROJEKTUOJAMO STATINIO DUOMENYS

1.1. Statybos vieta, statybos rūšis, statinio paskirtis, projekto rengimo pagrindas:

Objektas: mokslo paskirties pastatas;

Adresas: Taikos g. 62, Utena;

Žemės sklypo unikalus Nr. 8270-0003-0035;

Remontuojamo pastato unikalus Nr. 8297-8002-5011;

Vadovaujantis STR 1.01.08:2002 "Statinio statybos rūšys", VII skyriumi, statybos rūšis yra "kapitalinis remontas";

Statinio klasifikatorius: 7.11

Statinio kategorija: ypatingasis statinys;

Projekto etapas: projektiniai pasiūlymai;

Projekto vadovas – Justinas Dūda At. Nr. 38467;

1.2. Pagrindiniai techniniai rodikliai:

| Pavadinimas | Mato vienetas | Kiekis | Kiekis po statybos darbų | Pastabos |
|--|----------------|---------|----------------------------------|------------|
| I. SKLYPAS (Un. Nr. 8270-0003-0035) | | | | |
| 1. sklypo plotas | m ² | 9633 | 9633 | Nesikeičia |
| 2. sklypo užstatymo intensyvumas | % | 17 | 17 | Nesikeičia |
| 3. sklypo užstatymo tankumas | % | 11 | 12 | |
| II. PASTATAS (Un. Nr. 8297-8002-5011) | | | | |
| 1. Negyvenamieji pastatai (mokslo) | | | 264- mokiniai ir 22 mokytojai | |
| 1.1. bendrasis plotas* | m ² | 1995,04 | 2014,71 | |
| 1.2. rūšio plotas* | m ² | 408,96 | 380,91 | |
| 1.3. pagrindinis plotas* | m ² | 1143,40 | 1354,70 | |
| 1.4. pastato tūris* | m ³ | 7734 | 8239 | |
| 1.5. aukštų skaičius | vnt. | 2 | 2 | Nesikeičia |
| 1.6 pastato aukštis | m | 7.90 | 8.10 | |
| 1.7. energinio naudingumo klasė | | - | A+ | |
| 1.8. pastato ugniaatsparumo laipsnis | | I | I | Nesikeičia |
| 1.9. Pastato (patalpų) akustinio komforto sąlygų klasė | | - | C | |
| 1.10. Pastato užstatymo plotas | m ² | 1020 | 1128 | |

| | | | | |
|----------------------|--|---|----------------|---|
| 0 | 2024 | Projektiniai pasiūlymai | | |
| Laida | Išleidimo data | Laidos statusas, keitimo priežastis (jei taikoma) | | |
| Kval. Patv. Dok. Nr. |  UAB „Synergy Solutions“ Daugėlišio g. 32, LT-09300 Vilnius, Tel. +370 699 19 282, el.p. info@ss-exp.com | | | Statinio projekto pavadinimas Mokslo paskirties pastato, Taikos g. 62, Utenoje modernizavimo (atnaujinimo) projektas |
| | Pareigos | Vardas Pavardė | Parašas | Statinio numeris ir pavadinimas |
| | 38467 | SPV | Justinas Dūda | 01 – Mokslo (7.11) paskirties pastatas |
| | A1512 | SPDV | Tomas Čeburnis | |
| | | | | Dokumento pavadinimas |
| | | | | Aiškinamasis raštas |
| | | | | Laida |
| | | | | O |
| LT | Statytojas: Utenos rajono savivaldybė Užsakovas: Utenos rajono savivaldybės administracija | | | Dokumento žymuo |
| | | | | SS2414-01-PP-AR |
| | | | | Lapas |
| | | | | Lapų |
| | | | | 1 |
| | | | | 1 |



| Pavadinimas | Mato vienetas | Kiekis | Kiekis po statybos darbų | Pastabos |
|--|----------------|--------|--------------------------|----------|
| III. INŽINERINIAI TINKLAI | | | | |
| 3.1. buitinių nuotekų tinklai Dn160 ** | m | | 21 | |
| 3.2. drenažo tinklai Dn150 ** | m | | 237,10 | |
| 3.3. lietaus nuotekų tinklai Dn160 ** | | | 277,20 | |
| IV. KITI INŽINERINIAI STATINIAI | | | | |
| 1. Automobilių aikštelė | m ² | | 332,65 | |
| 2. Žaidimų aikštelė | m ² | | 1192,50 | |
| 3. Krepšinio aikštelė | m ² | | 174,80 | |
| 4. Bėgimo takas | m ² | | 345,10 | |
| 5. Šaligatviai | m ² | | 578,60 | |
| V. GRIAUNAMI PASTATAI | | | | |
| 1. Pastatas- Sandėlis Un.Nr. 8297-8002-5022 | | | | |
| 2. Pastatas- Stoginė Un.Nr. 8297-8002-5033 | | | | |
| 3. Pastatas- Stoginė Un.Nr. 8297-8002-5044 | | | | |

* Rodikliai gali kisti ~5% detalizuojant sprendinius, bet neviršijant BP ir kitų teisės aktų nurodytų rodiklių

** Rodikliai, inž. tinklų gali tiklintis techninio ir darbo projekto stadijose (pagal pateiktas prisijungimo sąlygas bei faktinę situaciją). Pateikiami kiekiai orientaciniai.

2. PROJEKTINIŲ SPRENDINIŲ APIBŪDINIMAS

2.1. Mokslo paskirties pastato projektiniai pasiūlymai parengti ir atitinka Utenos rajono savivaldybės administracijos direktoriaus patvirtintą projektavimo užduotį.

2.2. Projektuojamas pastatas yra Utenos mieste. Greta vyrauja daugiabučių gyvenamųjų namų užstatymas, netoliese teka Utenaitės upelis. Reljefas greta remontuojamo pastato lygus. Greta pastato yra pavienių želdynų-medžių, krūmų. Sklypas suformuotas.

2.3. Statybos įtaka aplinkai, gyventojams, kaimyninėms teritorijoms, tretiesiems asmenims: neigiamos įtakos aplinkai, tretiesiems asmenims ir gyventojams nebus;

2.4. Kultūros paveldo išsaugojimas, urbanistikos, priešgaisrinės, civilinės saugos priemonių principiniai sprendimai, apsauginės sanitarinės zonos:

2.4.1. statinys nepatenka į nekilnojamojo kultūros paveldo vertybių teritoriją;

2.4.2. priešgaisrinės priemonės: statinys suprojektuotas taip, kad kilus gaisrui statinio konstrukcijos tam tikrą laiką išlaikytų apkrovą, būtų ribojamas ugnies ir dūmų plitimas, žmonės galėtų saugiai išeiti iš pastato arba galima būtų juos gelbėti kitomis priemonėmis, galėtų saugiai dirbti ugniagesiai gelbėtojai;

2.4.3. modernizuojamas statinys yra esama miesto urbanistinės struktūros dalis, todėl neigiamos įtakos kraštovaizdžiui neturės. Projektiniai sprendiniai atitinka teritorijų planavimo dokumentus;

2.4.4. modernizuojamas pastatas atitinka esminius statinio ir statinio architektūros reikalavimus, projekto sprendiniai atitinka privalomuosius projekto rengimo dokumentus;

2.4.5. pastatas nepatenka į jokias sanitarines apsaugos zonas, taršos šaltinių gretimose teritorijose nėra;

2.4.6. projekto dalyje atlikti skaičiavimai atitinka projekto rengimo dokumentų reikalavimus, normatyvinius statybos techninių dokumentų reikalavimus;

2.5. Remontuojamo pastato paskirtis- mokslo. Esamas tipinio pastato aukštingumas 7,90 m, pastatas sudarytas iš dviejų stačiakampio formos korpusų, dviejų aukštų. Projektuojamame pastate yra keturios laiptinės. Pastato matmenys plane- 51,11x44,17m.

2.6. Projekto tikslas yra sumažinti pastato energijos sunaudojimą šildymui ir vėdinimui, pagerinti komforto sąlygas, pastato estetinį vaizdą bei prailginti pastato naudingo eksploatavimo trukmę. Pastato sklype numatomos vaikų žaidimų ir sporto aikštelės, sutvarkomi pėsčiųjų takai ir automobilių stovėjimo aikštelė.

| | | | |
|-----------------|-------|------|-------|
| Dokumento žymuo | LAPAS | LAPŲ | LAIDA |
| SS2043-01-PP-AR | 2 | 4 | 0 |



2.7. Projekto rengimo pagrindas:

- 2.7.1. Projektinių pasiūlymų rengimo užduotis;
- 2.7.2. Žemės sklypo nuosavybės dokumentai;
- 2.7.3. Žemės sklypo planas;
- 2.7.4. Topografinė nuotrauka.

2.8. Projektiniai sprendiniai.

2.8.1. Sklypas. Remontuojamo pastato sklype numatomi šie darbai: remiantis Užsakovo pateikta projektavimo darbų užduotimi, sklype demontuojama esama asfaltbetonio aikštelės danga ir pasluoksniai, demontuojama esama šaligatvio plytelių danga ir pasluoksniai, demontuojama esamų asfaltbetonio aikštelių danga ir pasluoksniai. Demontavus esamas susidėvėjusias dangas ir pasluoksnius, įrengiami nauji dangų pasluoksniai ir nauja viršutinė takų ir žaidimų aikštelių danga. Visi naujai įrengiami takai pritaikyti žmonėms su negalia judėti. Sklype įrengiamas naujas kiemo apšvietimas, įrengiama specialios dangos krepšinio, žaidimų aikštelės ir bėgimo takas.

2.8.2. Automobilių stovėjimo vietų poreikis. Remontuojamo pastato paskirtis yra mokslo. Atsižvelgiant į STR 2.06.04:2014 „Gatvės. Bendrieji reikalavimai“ 30 lentelės p. 9.3. bendrojo lavinimo mokyklos patalpoms numatoma 1 vieta 30 mokinių. Maksimalus vaikų skaičius mokykloje- 264 vaikų, todėl sklype numatomos 9 automobilių stovėjimo vieto. Žmonėms su negalia sklype numatoma 1 papildoma stovėjimo vieta (A tipo).

2.8.4. Nuogrindos ir šaligatvių įrengimas. Apšiltinus esamo pastato lauko atitvaras (cokolį ir pamatus), aplink pastatą įrengiama nuogrinda- šaligatvis ir dalyje pastato perimetroyrengiama uždaro tipo nuogrinda.

2.8.5. Sklypo vertikalusis planavimas. Atnaujinant dangas numatoma prisitaikyti prie šiuo metu esamo žemės ir dangų lygio, t.y. sklypo reljefo formavimo darbai projekte nenumatomi. Nauja asfalto danga įrengiama prisitaikant prie esamų šaligatvių lygio, o lietaus vanduo nuo asfalto dangos surenkamas į esamus lietaus nuotekų tinklus.

2.8.6. Trumpas inžinerinių tinklų apibūdinimas.

Vandentiekis. Miesto centralizuoti vandentiekio tinklai.

Nuotekos. Miesto centralizuoti nuotekų tinklai.

Elektra. Elektros tinklai bus tiekiami iš centralizuotų elektros tiekimo tinklų

Šildymas. Šiluma iš oro arba grunto. Šildymo tipas: oras-vanduo (šilumos siurblys) su galimybe prijungti pastatą prie centralizuotų miesto šilumos tinklų esant būtinybei.

Vėdinimas. Rekuperacinė sistema.

PASTABA: inžinerinių tinklų galutiniai sprendiniai bus tikslinami techninio projekto stadijoje gavus prisijungimo sąlygas.

2.8.7. Neįgalųjų specifinių poreikių tenkinimo sprendiniai. Nuo sklype numatytos A tipo ŽN stovėjimo vietos iki planuojamo panduso yra mažiau kaip 50 metrų atstumas. Numatyti įspėjamieji ir vedimo paviršiai. Visų įėjimų į pastatą durų slenkstis turi būti ne didesnis kaip 20mm. Teritorijos apšvietimui projektuojamos metalinės apšvietimo atramos su parko šviestuvais. Visi statinio ir sklypo elementai privalo atitikti STR 2.3.01:2019 „Statinių prieinamumas“ bei teisės aktus pagal jo nuorodas.

2.8.8. Sklypo užstatymas. Maksimalus galimas vaikų skaičius mokykloje- 264 vaikų. Pagal HN 21:2011 p. 13, vaikų poilsiui skirta sklypo dalis turi būti ne mažesnė kaip 1584 m². Mokyklos sklypo dalis tenkanti žaidimams yra didesnė kaip 7400 m², HN reikalavimai tenkinami.

2.9. Lauko atitvarų remonto darbai. Numatoma apšiltinti pastato pamatus ir cokolinę dalį, įrengti akmens masės plytelių apdailą. Pastato sienos suremontuojamos, fasado išorinės sienos šiltinamos įrengiant termoizoliacinius modulinius skydus (gamykloje iš organinių statybos produktų pagamintus standartizuotų modulių konstrukcijų gaminy su įstatytais langais ir durimis). Apdaila- fibrocementinės plokštės. Stogo šiltinimas numatytas iš kietos akmens vatos viršutinio sluoksnio ir EPS 100 polistireninio putplasčio plokštės apatinio stogo šilumos izoliacijos sluoksnio ir klojama 2 sluoksnių ruloninė bituminė danga. Mokyklos langai/durys keičiami į PVC profilių langus/duris (kurie montuojami skyduose), ne mažiau kaip šešių kamerų, bešvinio profilio su 3 stiklų paketu, du stiklai su minkšta selektyvine danga. Projekte numatoma demontuoti esamus įėjimus (tambūrus). Įėjimo zonoje planuojama įrengti aliumino profilio vitrinas, kurios suprojektuotos per abu pastato aukštus.

2.10. Vidaus patalpų išplanavimo sprendiniai. Utenos „Aukštakalnio“ progimnazijos „Žiburio“ skyriaus (buvusio darželio) patalpose projektuojamos naujos patalpos, skirtos pradinio ugdymo organizavimui. ~264 mokiniams projektuojama 10 mokymosi klasių, kuriose talpinamas maksimalus, LR švietimo ministerijos

| Dokumento žymuo | LAPAS | LAPŲ | LAIDA |
|-----------------|-------|------|-------|
| SS2043-01-PP-AR | 3 | 4 | 0 |



patvirtintas 24 mokinių skaičius. Pirmame aukšte numatoma įrengti 4, o antrame – 6 mokymosi klases. Kiekvienoje klasėje kiekvienam mokiniui skiriamas ne mažesnis kaip 1,7m² klasės ploto. Taip pat numatoma įrengti anglų kalbos, muzikos ir informacinių technologijų kabinetus. Visos mokymosi klasės ir kabinetai projektuojamos pietinėse korpusų pusėse, taip, kad būtų užtikrintas natūralios apšvietos koeficientas ne mažesnis kaip 1,5 proc. toliausiai nuo lango nutolusiame taške, o insoliacija – ne trumpesnė kaip 2,5 val. (HN 21:2011, P.54)

Prie kiekvienos klasės numatomos rūbinės su dviejų lygių rakinamais spintelėlių blokais pasidėti lauko rūbams ir asmeniniams daiktams. Šalia klasių taip pat numatomi sanitariniai mazgai atskirai berniukams ir mergaitėms. Pagal mokinių skaičių, minimaliai reikalinga suprojektuoti 4 unitazus berniukams ir 5 unitazus mergaitėms, taip pat 9 praustuvus visiems mokiniams (HN 21:2011, P.49). Suprojektuota po 8 unitazus ir praustuvus tiek mergaitėms, tiek berniukams, kad būtų maksimaliai patogiu kiekvienai klasei jais naudotis. Taip pat papildomai numatyti sanitariniai mazgai žmonėms su negalia. Pirmame aukšte – vienas A tipo san. mazgas ir antrame aukšte kiekviename korpuse po vieną san. mazgą, skirtą ŽN.

Pirmame aukšte mokyklos administracijai ir mokytojams suprojektuota: kabinetai socialiniam darbuotojui, spec. pedagogui, sekretoriui ir „Aukštakalnio“ progimnazijos direktoriaus „Žiburio“ skyriaus pavaduotojui, taip pat mokytojų kambarys ir medicinos kabinetas. Antrame aukšte suprojektuoti 2 kabinetai, skirti pagalbiniais specialistams, šalia sensorikos kambariai ir kabinetas psichologui bei logopedui.

Mokyklos personalui abiejuose aukštuose numatyti san. mazgai vyrams ir moterims atskirai (STR 2.02.02:2004, p. 245). Moterų san. mazguose numatomi higieniniai dušo rageliai. Mokytojų lauko rūbams ir asmeniniams daiktams, numatyta atskira rūbinė su rakinamomis spintelėmis ir lauko rūbų spinta. Valgyklos darbuotojoms ir valymo personalui taip pat numatytos atskiros rūbinės, o valymo patalpoje numatyta vieta valymo inventoriui ir dezinfekciniams skysčiams laikyti.

Žmonėms su negalia patekimui į pastatą lauke projektuojamas neįgaliųjų pandusas. O abiejuose pastato korpusuose projektuojami nauji liftai.

Pradinės mokyklos pastate taip pat numatomos šios bendrosios paskirties patalpos: aktų salė, talpinanti 36 žiūrovus, valgykla (vienos pertraukos metu aptarnaujanti ne daugiau kaip dvi klases), maisto gaminimo ir pašildymo virtuvė, indų plovykla ir maisto sandėlis, taip pat minimali mokyklos biblioteka antrame aukšte su keliomis skaityklos vietomis ir darbuotojo vieta.

Visi skyriaus koridoriai ir bendrosios erdvės, laiptinės, tambūrai suprojektuoti taip, kad atitiktų gaisrinės saugos reikalavimus.

2.11. Mažosios architektūros elementai. Prie pagrindinių įėjimų į pastatą įrengiamos šiukšliadėžės. Dviračių stovas įrengiamas šalia pagrindinio tako į mokyklą, prie mokyklos sienos. Gaminių įrengimo vietą tikslinti darbų vykdymo metu.

| Dokumento žymuo | LAPAS | LAPŲ | LAIDA |
|-----------------|-------|------|-------|
| SS2043-01-PP-AR | 4 | 4 | 0 |

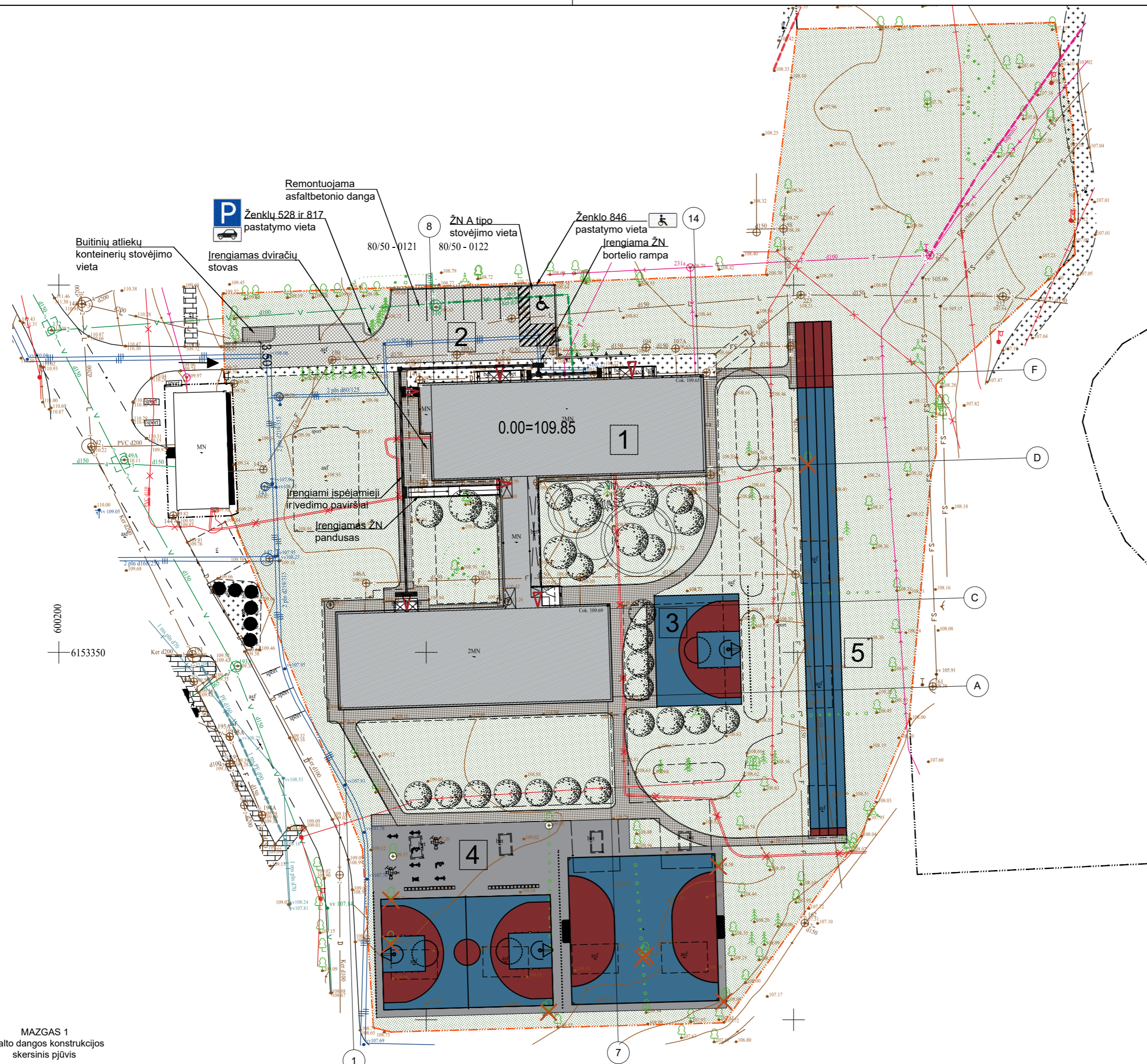

| TECHNO-EKONOMINIAI RODIKLIAI | |
|--------------------------------------|------|
| Sklypo plotas | 9633 |
| Užstatymo plotas | 1128 |
| Užstatymo tankis | 12 |
| Užstatymo intensyvumas | 19 |
| Apželdintas plotas | 5770 |
| Automobilių stovėjimo vietų skaičius | 10 |

REMONTUOJAMI STATINIAI:

- 1 REMONTUOJAMAS MOKYKLAS PASTATAS
- 2 REMONTUOJAMA AUTOMOBILIŲ AIKŠTELĖ
- 3 IRENGIAMA KREPŠINIO AIKŠTELĖ
- 4 IRENGIAMA ŽAIDIMŲ AIKŠTELĖ
- 5 IRENGIAMAS 60m BĖGIMO TAKAS

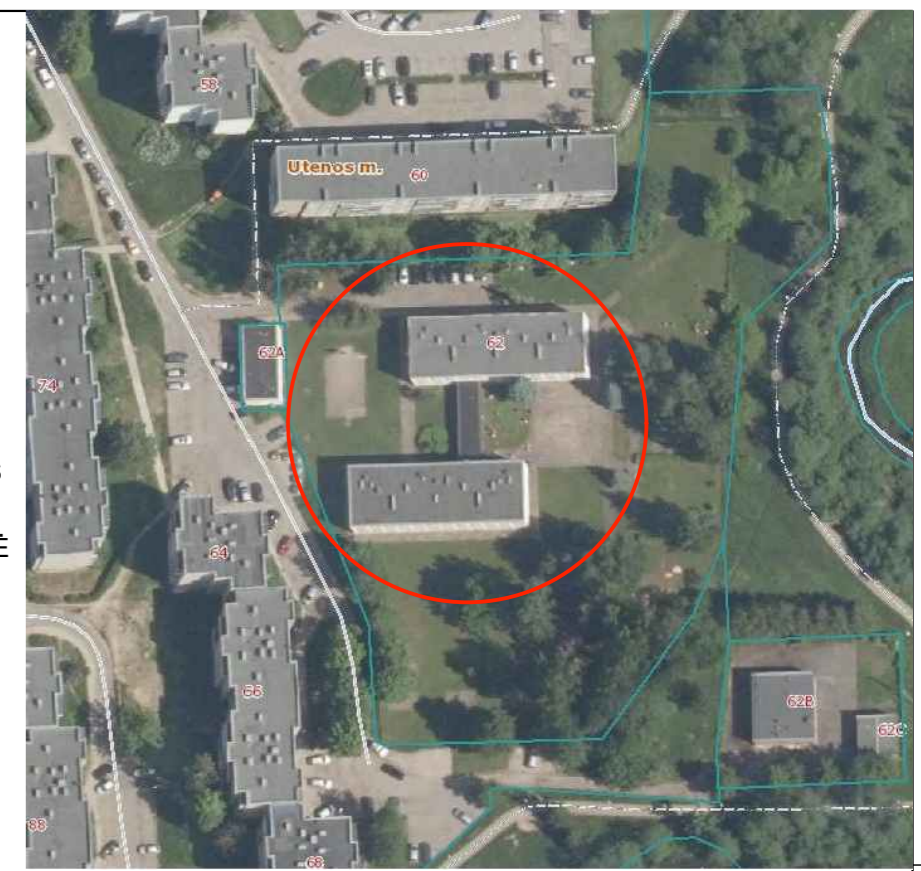

SITUACIJOS PLANAS

PASTABOS:
 1. MOKSLO PASKIRTIES PASTATO KAPITALINIO REMONTO TECHNINIS DARBO PROJEKTAS PARENGTAS PAGAL UTENOS MIESTO SAVIVALDYBĖS ADMINISTRACIJOS PATVIRTINTĄ PROJEKTAVIMO TECHNINĘ UŽDUOTĮ;
 2. PROJEKTAS ATITINKA STATYBOS NORMAS, HIGIENOS, GAMTOSAUGOS IR PRIEŠGAISRINIUS REIKALAVIMUS;
 3. PROJEKTO SPRENDINIUS GALIMA KEISTI TIK GAVUS PROJEKTO AUTORIAUS SUTIKIMĄ;
 4. PASTATO REMONTO DARBAI ATLIEKAMI PRISITAIKANT PRIE ESAMO SKLYPO RELJEFO, T.Y. SKLYPO RELJEFO FORMAVIMO DARBAI NĖRA ATLIEKAMI.

SUTARTINIAI ŽYMĖJIMAI:

- SKLYPO RIBOS
- REMONTUOJAMAS PASTATAS:
- ĮĖJIMO Į PASTATĄ VIETOS
- ĮVAŽIAVIMAS, ĮĖJIMAS Į TERITORIJĄ
- REMONTUOJAMA ASFALTBETONIO DANGA
- IRENGIAMA BETONINIŲ TRINKELIŲ NUOGRINDA/ŠALIGATVIS
- LIEJAMA UNIVERSALIOS AIKŠTELĖS DANGA
- APŽELDINTAS PLOTAS
- SODINAMI MEDŽIAI
- KERTAMI MEDŽIAI

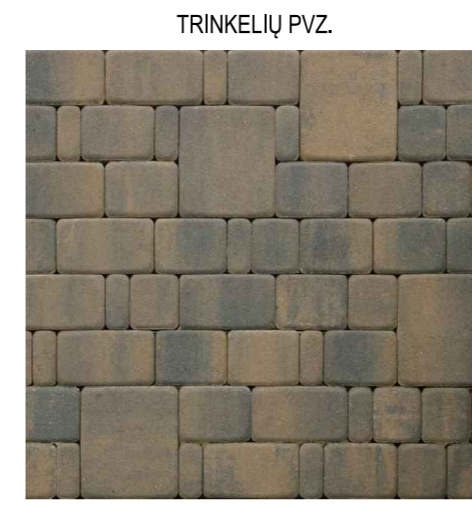
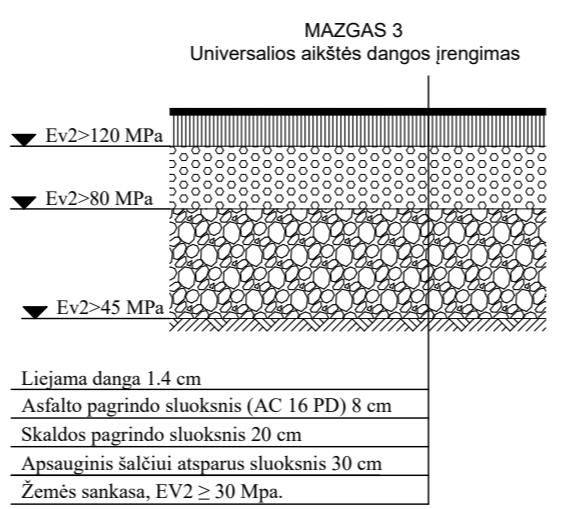
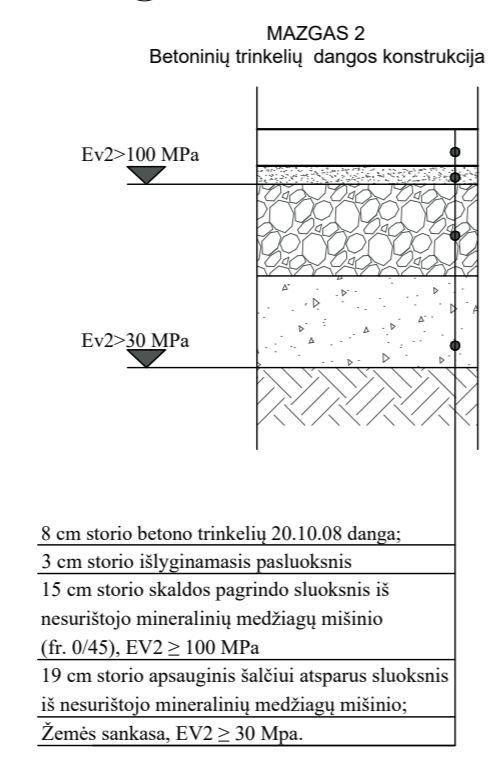
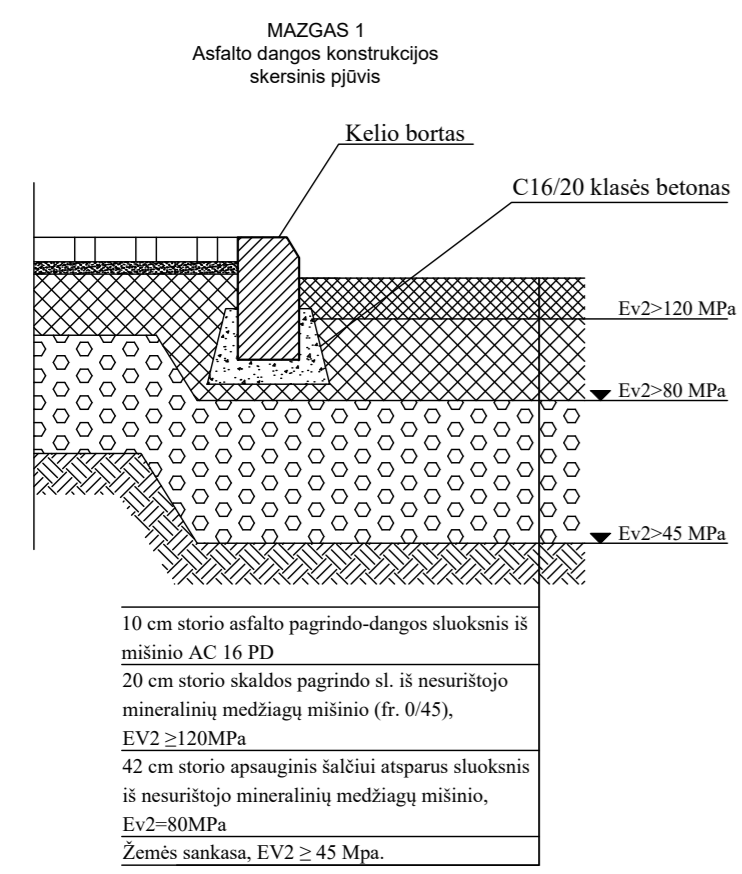

| | | | | |
|----------------------|---|--|--|----------------|
| O | 2023-05-01 | Statybą leidžiančio dokumento gavimui ir statybos darbų vykdymui | Statinio projekto pavadinimas | |
| Laida | Išleidimo data | Laidos statusas, keitimo priežastis (jei taikoma) | Mokslų paskirties pastato, Taikos g. 62, Utenoje modernizavimo (atnaujinimo) projektas | |
| Kval. Patv. Dok. Nr. | UAB „Synergy Solutions“ Daugėliško g. 32, LT-09300 Vilnius, Tel. +370 699 19 282 | | Statinio numeris ir pavadinimas | |
| 38467 | SPV | Justinas Dūda | 01 - Mokslo (7.11) paskirties pastatas | |
| A1512 | PDV | Tomas Čeburnis | Dokumento pavadinimas | Mastelis Laida |
| | | | Sklypo planas. Sklypo sutvarkymo planas | O |
| | | | M 1:500 | |
| LT | Statytojas: Utenos miesto savivaldybė Užsakovas: Utenos miesto savivaldybės administracija | Dokumento žymuo SS2414-01-PP-SP-01 | Lapas | Lapų |
| | | | 1 | 1 |

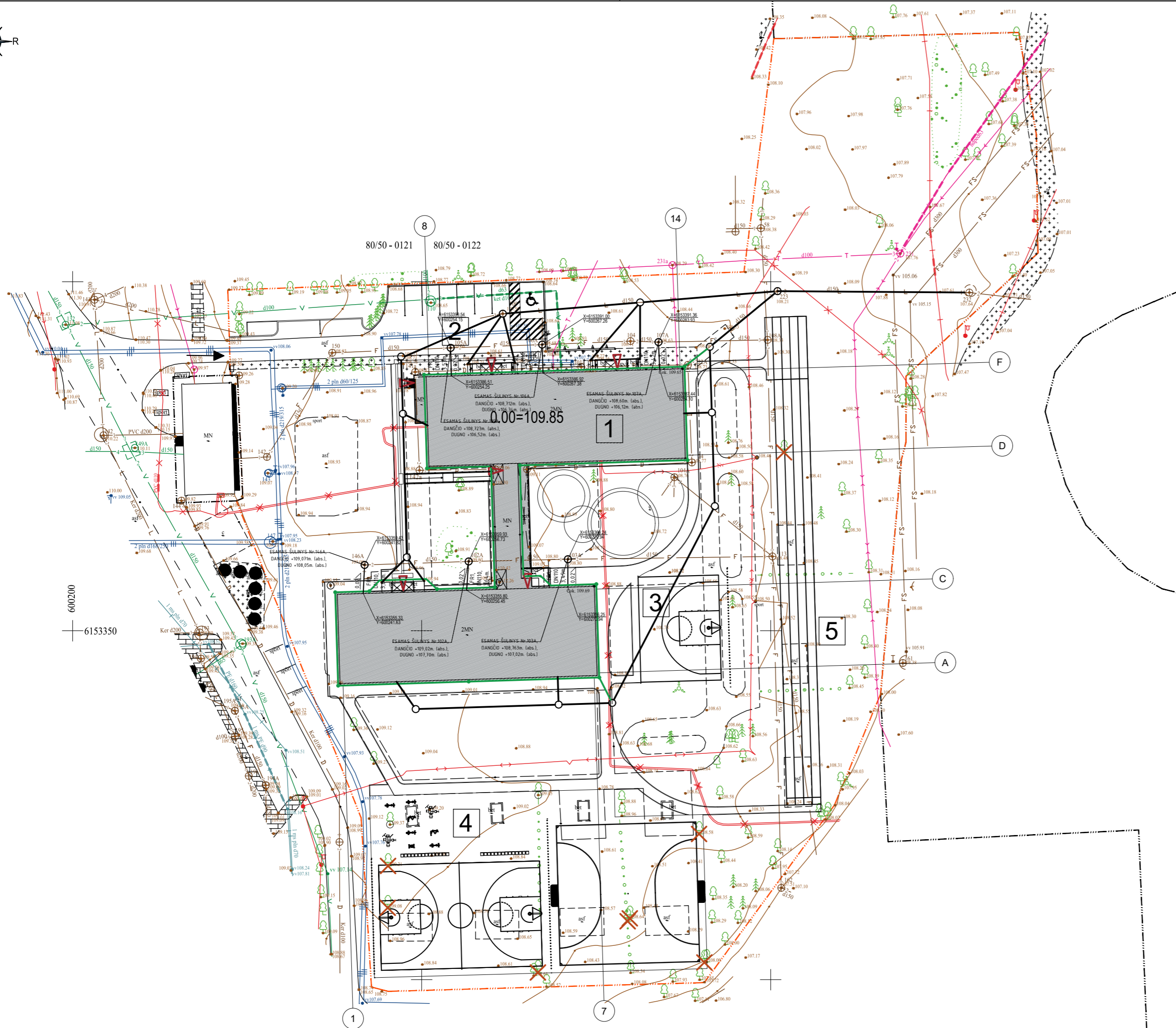
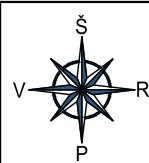

| TECHNO-EKONOMINIAI RODIKLIAI | |
|--------------------------------------|------|
| Sklypo plotas | 9633 |
| Užstatymo plotas | 1128 |
| Užstatymo tankis | 12 |
| Užstatymo intensyvumas | 19 |
| Apželdintas plotas | 5770 |
| Automobilių stovėjimo vietų skaičius | 10 |

REMONTUOJAMI STATINIAI:

- 1 REMONTUOJAMAS MOKYKLAS PASTATAS
- 2 REMONTUOJAMA AUTOMOBILIŲ AIKŠTELĖ
- 3 ĮRENGIAMA KREPŠINIO AIKŠTELĖ
- 4 ĮRENGIAMA ŽAIDIMŲ AIKŠTELĖ
- 5 ĮRENGIAMAS 60m BĖGIMO TAKAS

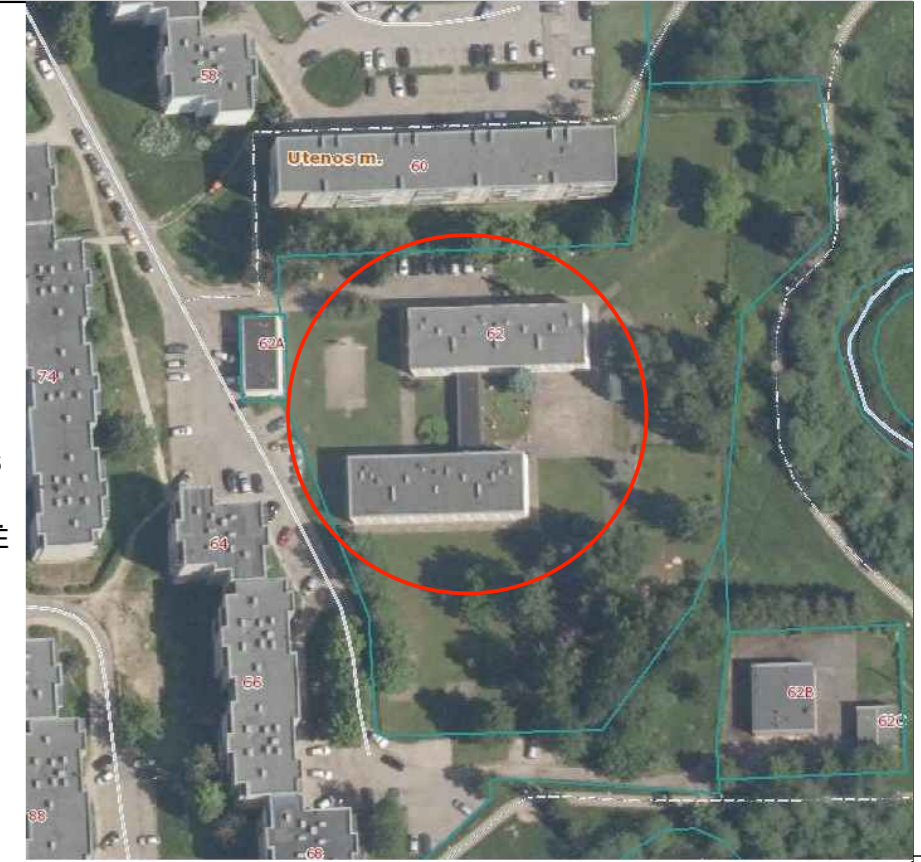

SITUACIJOS PLANAS

PASTABOS:
 1. MOKSLO PASKIRTIES PASTATO KAPITALINIO REMONTO TECHNINIS DARBO PROJEKTAS PARENGTAS PAGAL UTENOS MIESTO SAVIVALDYBĖS ADMINISTRACIJOS PATVIRTINTĄ PROJEKTAVIMO TECHNINĘ UŽDUOTĮ;
 2. PROJEKTAS ATITINKA STATYBOS NORMAS, HIGIENOS, GAMTOSAUGOS IR PRIEŠGAISRINIUS REIKALAVIMUS;
 3. PROJEKTO SPRENDINIUS GALIMA KEISTI TIK GAVUS PROJEKTO AUTORIAUS SUTIKIMĄ;
 4. PASTATO REMONTO DARBAI ATLIEKAMI PRISITAIKANT PRIE ESAMO SKLYPO RELJEFO, T.Y. SKLYPO RELJEFO FORMAVIMO DARBAI NĖRA ATLIEKAMI.

SUTARTINIAI ŽYMĖJIMAI

| | |
|--|---|
| | Esamas elektros kabelis |
| | Esami vandentiekio tinklai |
| | Esami buitinių nuotekų tinklai |
| | Esami lietaus nuotekų tinklai |
| | Esami ryšių tinklai |
| | Esami silumos tinklai |
| | Esami dujotiekio tinklai |
| | Projektuojami lietaus nuotekų tinklai |
| | Atnaujinami (modernizuojami) buitinių nuotekų tinklai |
| | Projektuojami drenazo tinklai |

- PASTABOS:**
- STATYBOS METU IŠARDYTOS ESAMOS DANGOS (ASFALTAS, ŽYVRO DANGA, ŽALIOS VEJOS) TURI BŪTI ATSTATYTOS Į PRADINĘ PADĖTĮ NUMITAS IR IŠSAUGOTAS AUGALINIS GRUNTAS GRAŽINAMAS Į PRADINĘ VIETĄ, UŽSEJAMA ŽOLE ĮVEJA, KUR JI BUVO ĮRENGTA.
 - SANDĖLIUOTI GRUNTA IR MEDŽIAGAS VIRŠ ESAMŲ INŽINERINIŲ TINKLŲ DRAUDŽIAMA. PAVOJINGOS ZONOS TURI BŪTI PAŽYMĖTOS IŠPĖJAMISIAIS IR DRAUDŽIAMISIAIS ŽENKLAIS, O DARBO VIETOS GERAI APŠVIESTOS.
 - ŽEMĖS DARBAI TRANŠĖJŲ SUSIKIRTIMO VIETOSE SU ESAMAIS TINKLAIS VYKDOMI RANKINIŲ BŪDU, NEPAŽEIDŽIANT JŲ TINKLŲ ESAMI TINKLAI SUSIKIRTIMO VIETOSE SU KASAMA TRANŠĖJA LAIKINAI PAKABINAMI, IŠRANSTOMI.
 - ESAMŲ IR ATSTATOMŲ DANGŲ KONSTRUKTYVA TIKRINTI STATYBOS METU.
 - ŽMONIŲ JUDEJIMO VIETOSE PER TRANŠĖJAS ĮRENGIAMI LAIKINAI MEDINIAI APTVERIAMŲ (APTVARŲ) KONSTRUKCIJA MEDINĖ ARBA PLENINĖ) TILTĖLIAI. DUOBĖS IR TRANŠĖJOS TURI BŪTI APTVERTOS IR PAŽYMĖTOS GERAI MATOMAIS (MATOMAIS IR NAKTIES METU) ŽENKLAIS.
 - KASANT GRUNTĄ LAIKOMASI STATYBOS NORMOSE IR TAISYKLĖSE NUSTATYTI MINIMALIŲ ATSTUMŲ, MEDŽIAMS IR KRŪMIAMS BIRIAMI IR ŠLAPIAME GRUNTE TVIRTINAMOS STRATRAMSČIAI.
 - VANDENTIEKIO IR NUOTEKYNĖS TINKLAI NUO ESAMŲ RYŠIŲ, ELEKTROS 0.4 KW KABELIŲ KLOJAMI MAŽIAUSIAI 0.5M ATSTUMU (10 KW KABELIŲ MINIMALIAI 1M ATSTUMU). ATSTUMAS TARP PROJEKTUOJAMŲ VAMZDŲ SIENELIŲ IR DUJOTIEKIO VAMZDŲ SIENELIŲ NE ARČIAU KAIP 0.3 M.
 - VYKDYDAM TINKLŲ KLOJIMO DARBUS ŠALIA ORINĖS ELEKTROS LINIJOS, KAI ATSTUMAS IKI ATRAMOS MAŽIAU 2.0M, ATLIKTI ATRAMŲ IŠRAMSTYMĄ ARBA DARBUS VYKDYTI UŽDARU BŪDU ĮRENGIANT DEKLUS.
 - EISMO ORGANIZAVIMO SCHEMA TURI BŪTI TIKSLINAMA IR DERINAMA SU ATSAKINGA INSTITUCIJA PRIĖS PRADEJANT DARBUS.
 - PROJEKTUOJAMŲ TINKLŲ SUSIKIRTIMO VIETOS SU ESAMAIS INŽINERINIAIS TINKLAIS ATKASAMOS ("ŠURFUIJAMOS").
 - VYKDYDAM STATYBOS DARBUS RANGOVAS TURI GARANTUOTI PRIVAŽIAVIMĄ PRIE GYVENTOJŲ SKLYPU.
 - IŠARDŽIUS ASFALTINĖ DANGA AR JOS DALĮ, ATSTATYTI ASFALTINĖ DANGA VISU DARBO ZONOS PLOČIŲ.
 - JEIGU NĖRA GALIMYBĖS ARBA SUDĖTINGA PAKLOTI TINKLUS, IŠKASANT TRANŠĖJĄ, DARBUS VYKDYTI UŽDARU BŪDU.
 - SUSIKIRTIMUS SU ESAMOMIS POŽEMINIAMS KOMUNIKACIJOMS TIKSLINTI VIETOJE.
 - VARTOTOJŲ PRISIJUNGIMŲ PRIE NUOTEKŲ IR VANDENTIEKIO LINIJŲ VIETAS TIKSLINTI DARBU METU.
 - APLINK SŪLIMUS ESANČIUS VAŽUOJAMOJOJE DALYJE (BE ASFALTO DANGOS), ASFALTUOJAMAS PLOTAS 2X2 M.
 - REKONSTRUOJANT ESAMUS NUOTEKŲ TINKLUS, NAUJĄ VAMZDĮ KLOTI ŠALIA ARBA VIETUJE ESAMO VAMZDYNAI PRIVALO BŪTI ĮRENGTI ŽEMIAU (ŠALO GYLIU, KUR TO PADARYTI NEJMANOMA VAMZDŽIAI TURI BŪTI PAPILDOMAI APSILTINAMI.
 - POŽEMINIŲ INŽINERINIŲ KOMUNIKACIJŲ ŽYMĖJIMU STATYTI CINKUOTO METALO STOVUS IR NAUDOTI PLASTIKINES LENTELES.
 - SUSIKIRTIMUS SU ESAMOMIS POŽEMINIAMS KOMUNIKACIJOMS TIKSLINTI VIETOJE. ESAMŲ TINKLŲ APSAUGOS ZONOSE ATLIEKAMUS DARBUS DERINTI SU ESAMŲ TINKLŲ ĮGALIOJAMIS ATSTOVAIS.
 - NUOTEKŲ TINKLŲ ALTIUDĖS, IŠLEIDŲ VIETOS TIKSLINAMOS VYKDYDAM DARBUS, ATSIVELGIANT Į ESAMŲ LAUKO TINKLŲ ĮSĖSTYMĄ IR ALTIUDĖS.
 - MONTAVIMŲ REKALINGAS FASONINES DALIS NUSIMATO RANGOVAS.
 - BRĖŽINIAI IR TECHNINĖS SPECIFIKACIJOS, ĮRANGOS ŽINARAŠČIAI PAPILDO Vieni kitus, todėl turi būti ATLIKTI VISI DARBAI, NETIŲ JEI JIE BŪTŲ PARODYTI AR PAMNETI VIEN TIK BRĖŽINIUOSE AR VIEN TECHNINĖS SPECIFIKACIJOJE.
 - PIRŠ PRADEJANT DARBUS, GAUTI ELEKTROS ĮRENGINIŲ SAVININKŲ LEIDIMUS VYKDYTI DARBUS JU ELEKTROS ĮRENGINIUOSE.
 - PIRŠ PRADEJANT ŽEMĖS DARBUS TINKLŲ, SUSISIEKIMO KOMUNIKACIJŲ IR KITŲ OBJEKTŲ APSAUGOS ZONOSE, GAUTI LEIDIMĄ ŽEMĖS DARBAMS VYKDYTI, GAUTI DARBU VIETUJE ESANČIŲ POŽ. STATINIŲ, SUSISIEKIMO KOMUNIKACIJŲ, KITŲ TINKLŲ SAVININKŲ RAŠYTINIUS SUTIKIMUS, ORGANIZUOTI TINKLŲ SAVININKŲ ATSTOVŲ DALYVAVIMĄ.
 - SANKIRTOSE IR PRIARTĖJIMUOSE PRIE ESAMŲ TINKLŲ, STATINIŲ AR KITŲ OBJEKTŲ, ŽEMĖS DARBUS VYKDYTI RANKINIŲ BŪDU, BĖ SMŪGIU ESAMŲ TINKLŲ VIETOS IR GYLIU NUSTATYTI, ATLIKTI KONTROLINIUS ATKASIMUS, UŽTIKRINTI ATKASTU TINKLŲ APSAUGĄ NUO PAŽEIDIMŲ TIESIANT TINKLUS, IŠLAIKYTI LEISTINUS MINIMALIUS ATSTUMUS.
 - KABELIUS TIESTI ŽALIOSIOSE ZONOSE ±0,7M GYLYJE, PO ŠALIGATVIAIS ±1M GYLYJE, PO VAŽUOJAMOJOJE DANGA ±1,2M GYLYJE. SIGNALINES JUOSTAS TIESTI ±0,3M GYLYJE.
 - KIEKVIENAI APŠVIETIMO ATRAMAI ĮRENGTI Į ŽEMINIO ĮRENGINI (±300).
 - ŠIOJE PROJEKTO DALYJE DANGŲ ARDYMO, ATSTATYMO IR APLINKOS TVARKYMO DARBAI NENUMATOMI. ŠIE DARBAI NUMATOMI SP DALYJE.

| | | |
|--|---|--|
| O | 2023-05-01 | Statybą leidžiančio dokumento gavimui ir statybos darbų vykdymui |
| Laida | Isleidimo data | Laidos statusas, keitimo priežastis (jei taikoma) |
| Kval. Patv. Dok. Nr. | UAB „Synergy Solutions“ Daugėliško g. 32, LT-09300 Vilnius, Tel. +370 699 19 282 | |
| Parceigos | Vardas, Pavardė | Parašas |
| 38467 | SPV | Justinas Dūda |
| A1512 | PDV | Tomas Čeburnis |
| Statinio projekto pavadinimas Mokslų paskirties pastato, Taikos g. 62, Utenoje modernizavimo (atnaujinimo) projektas | | |
| Statinio numeris ir pavadinimas 01 - Mokslų (7.11) paskirties pastatas | | |
| Dokumento pavadinimas Suvestinis sklypo inžinerinių tinklų planas M 1:500 | | |
| LT | Statytojas: Utenos miesto savivaldybė Užsakovas: Utenos miesto savivaldybės administracija | Dokumento žymuo SS2414-01-PP-SP-02 |
| | | Mastelis |
| | | Laida |
| | | Lapas |
| | | Lapų |
| | | 1 |
| | | 1 |

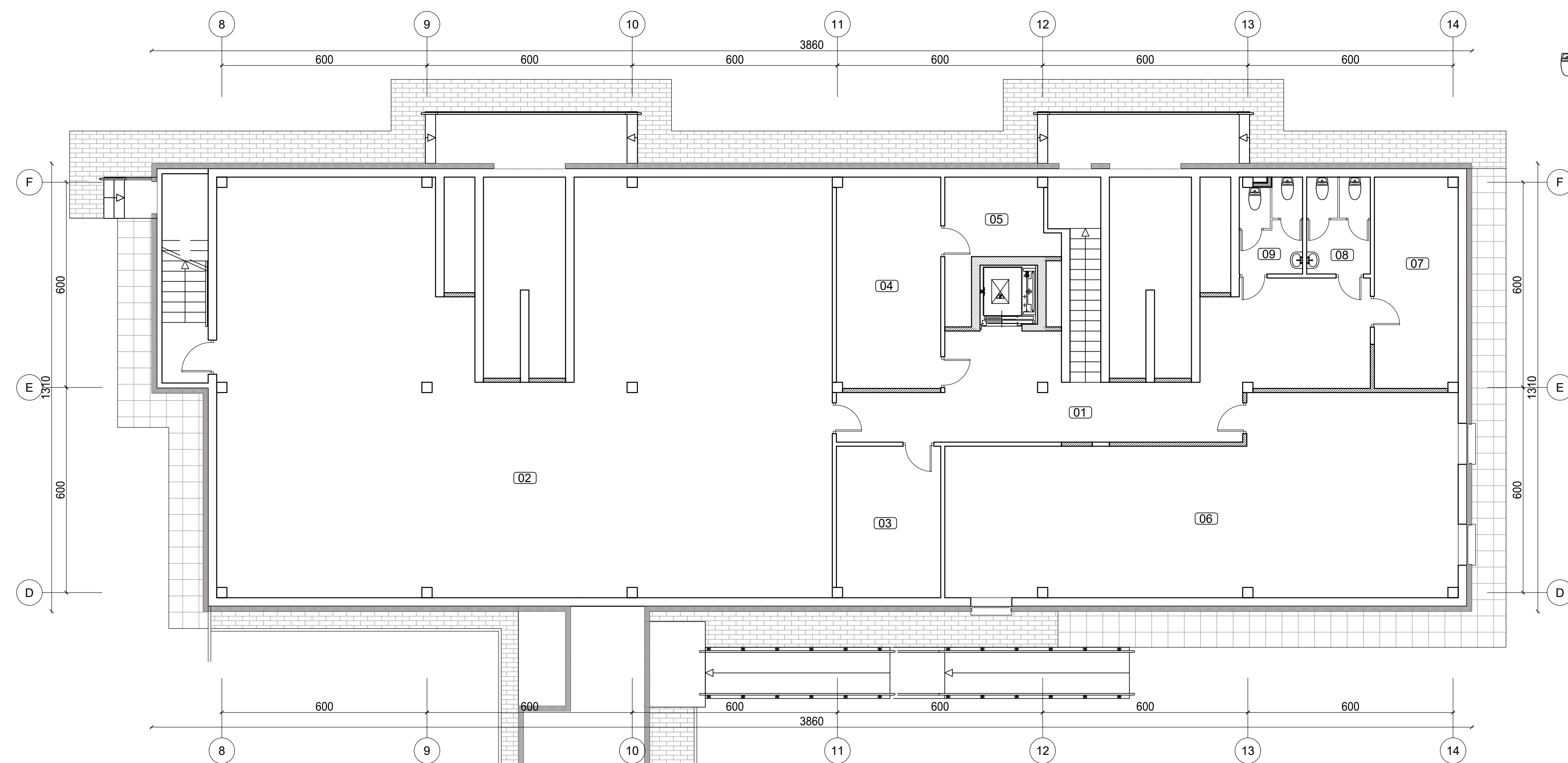

Rūšio eksplikacija

| Nr. | Pavadinimas | PLOTAS |
|-----|-------------------|----------------------|
| 01 | KORIDORIS | 40,04m ² |
| 02 | PRIEDANGA | 195,16m ² |
| 03 | PAGALBINĖ PATALPA | 13,46m ² |
| 04 | ŠILUMOS MAZGAS | 18,76m ² |
| 05 | PAGALBINĖ PATALPA | 8,63m ² |
| 06 | SALĖ | 75,93m ² |
| 07 | PAGALBINĖ PATALPA | 15,00m ² |
| 08 | MERGAIČŲ WC | 5,11m ² |
| 09 | BERNIUKŲ WC | 4,83m ² |
| | | 380,91m ² |

SUTARTINIAI ŽYMĖJIMAI:

- DVIGUBO GIPSO KARTONO PERTVARA
- ANGŲ UŽMŪRIJIMAS, MŪRO PERTVAROS
- SIENŲ ŠILTINIMAS
- BETONINIŲ TRINKELIŲ DANGA IR JOS ATSTATYMAS
- ŠALIGATVIO PLYTELIŲ DANGOS ATSTATYMAS

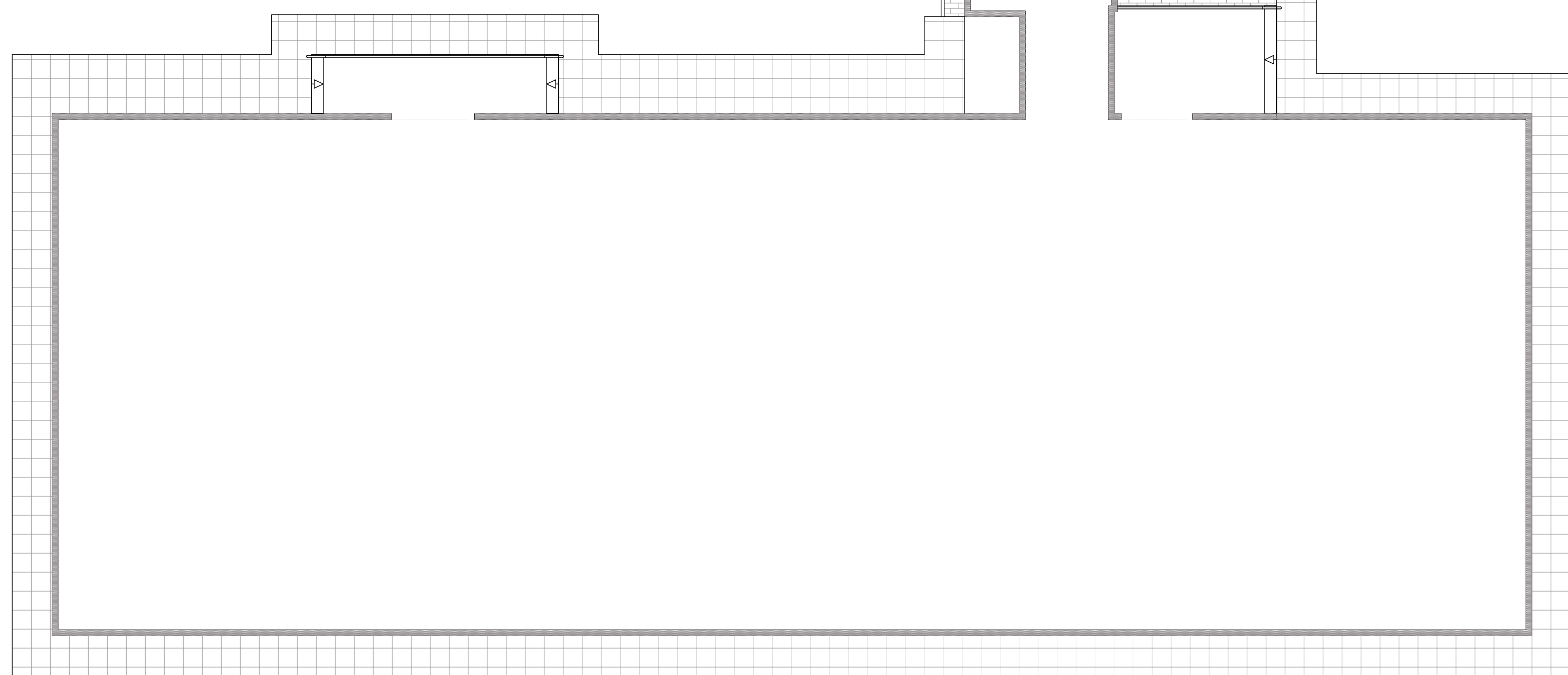

| | | | |
|----------------------|---|--|--|
| O | 2023-05-01 | Statybų leidžiančio dokumento gavimui ir statybos darbų vykdymui | |
| Laida | Išleidimo data | Laidos statusas, keitimo priežastis (jei taikoma) | |
| Kval. Patv. Dok. Nr. | UAB „Synergy Solutions“ Daugėliuko g. 22, LT-09300 Vilnius, Tel. +370 699 19 252 | | Statinio projekto pavadinimas |
| 38867 | SPV | Justinas Diča | Mokslų paskirties pastato, Taikos g. 62, Utenoje modernizavimo (atnaujinimo) projektas |
| A1512 | PDV | Tomas Čeburnis | Statinio numeris ir pavadinimas |
| | | | 01 - Mokslų (7.11) paskirties pastatas |
| | | | Dokumento pavadinimas |
| | | | Rūšio planas |
| | | | Mastelis |
| | | | M 1:100 |
| | | | Laida |
| | | | O |
| LT | Statytojas: Utenos miesto savivaldybė Užsakovas: Utenos miesto savivaldybės administracija | Dokumento žymuo: SS2414-01-PP-SA-01 | Lapas |
| | | | I |
| | | | Lapų |
| | | | I |

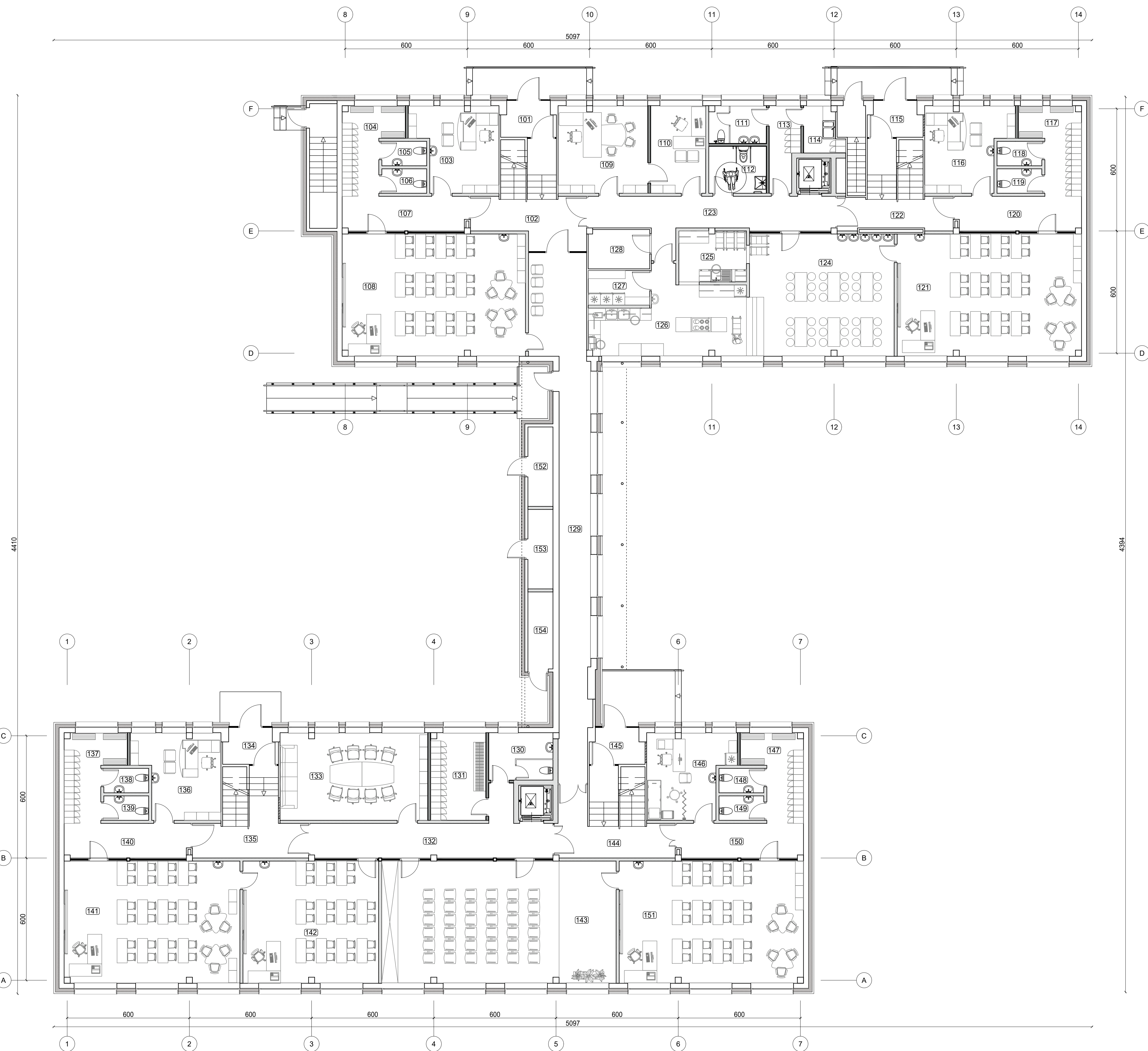

Pirmo aukšto eksplikacija

| Nr. | Pavadinimas | PLOTAS |
|-----|------------------------------------|----------------------------|
| 101 | TAMBŪRAS | 4.51m ² |
| 102 | LAIPTINĖ | 12.11m ² |
| 103 | SOCIALINIO DARBUOTOJO KABINETAS | 16.21m ² |
| 104 | RŪBINĖ | 10.00m ² |
| 105 | BERNIUKŲ WC | 2.64m ² |
| 106 | MERGAČIŲ WC | 2.64m ² |
| 107 | KORIDORUS | 10.41m ² |
| 108 | KLASĖ | 54.05m ² |
| 109 | DIREKTORIAUS PAVADUOTOJO KABINETAS | 18.83m ² |
| 110 | SEKRETORĖS KABINETAS | 11.61m ² |
| 111 | PERSONALO (MOTERŲ) WC | 5.04m ² |
| 112 | NEIGALIŲJŲ (A TIPO) WC | 6.49m ² |
| 113 | VALGYKLOS PERSONALO RŪBINĖ | 5.75m ² |
| 114 | SANITARINĖ VALYMO PATALPA | 3.91m ² |
| 115 | TAMBŪRAS | 4.51m ² |
| 116 | PSIHOLOGO KABINETAS | 16.21m ² |
| 117 | RŪBINĖ | 10.00m ² |
| 118 | BERNIUKŲ WC | 2.64m ² |
| 119 | MERGAČIŲ WC | 2.64m ² |
| 120 | KORIDORUS | 10.41m ² |
| 121 | KLASĖ | 54.35m ² |
| 122 | LAIPTINĖ | 8.71m ² |
| 123 | KORIDORUS | 21.53m ² |
| 124 | VALGYKLA | 42.51m ² |
| 125 | INDŲ PLOVIMO PATALPA | 8.25m ² |
| 126 | MAISTO RUŠIŠMO PATALPA | 25.20m ² |
| 127 | MAISTO SANDELIS | 5.13m ² |
| 128 | EL. SKYDINĖ | 5.78m ² |
| 129 | KORIDORUS | 46.68m ² |
| 130 | PERSONALO (VYRŲ) WC | 7.18m ² |
| 131 | MOKYTOJŲ RŪBINĖ | 11.52m ² |
| 132 | KORIDORUS | 22.61m ² |
| 133 | MOKYTOJŲ KAMBARYS | 31.09m ² |
| 134 | TAMBŪRAS | 4.51m ² |
| 135 | LAIPTINĖ | 11.41m ² |
| 136 | SPEC. PEDAGOGO KABINETAS | 16.21m ² |
| 137 | RŪBINĖ | 10.00m ² |
| 138 | BERNIUKŲ WC | 2.64m ² |
| 139 | MERGAČIŲ WC | 2.64m ² |
| 140 | KORIDORUS | 10.43m ² |
| 141 | KLASĖ | 51.83m ² |
| 142 | ANGLŲ KALBOS KABINETAS | 40.00m ² |
| 143 | SALE | 69.21m ² |
| 144 | LAIPTINĖ | 12.37m ² |
| 145 | TAMBŪRAS | 4.51m ² |
| 146 | MED. KABINETAS | 16.21m ² |
| 147 | RŪBINĖ | 10.00m ² |
| 148 | BERNIUKŲ WC | 2.64m ² |
| 149 | MERGAČIŲ WC | 2.64m ² |
| 150 | KORIDORUS | 10.43m ² |
| 151 | KLASĖ | 54.35m ² |
| 152 | SANDELUKAS | 4.80m ² |
| 153 | SANDELUKAS | 4.80m ² |
| 154 | SANDELUKAS | 4.65m ² |
| | | 847.42m² |

| | | | | |
|----------------------|---|--|----------|-------|
| O | 2023-05-01 | Statybų leidžiančio dokumento gavimui ir statybos darbų vykdymui | | |
| Laida | Išleidimo data | Laidos statusas, keitimo priežastis (jei taikoma) | | |
| Kval. Patv. Dok. Nr. |  UAB „Synergy Solutions“ Daugėliuko g. 32, LT-09100 Vilnius, Tel. +370 699 19 252 | | | |
| 38867 | SPV | Justinas Diča | | |
| A1512 | PDV | Tomas Čeburnis | | |
| LT | Statytojas: Utenos miesto savivaldybė Užsakovas: Utenos miesto savivaldybės administracija | Statinio pavadinimas Mokslų paskirties pastato, Taikos g. 62, Utenoje modernizavimo (atnaujinimo) projektas Statinio numeris ir pavadinimas 01 - Mokslų (7.11) paskirties pastatas Dokumento pavadinimas Pirmo aukšto planas Dokumento žymuo SS2414-01-PP-SA-02 | | |
| | | | Mastelis | Laida |
| | | | M 1:100 | O |
| | | | Lapas | Lapų |
| | | | I | I |

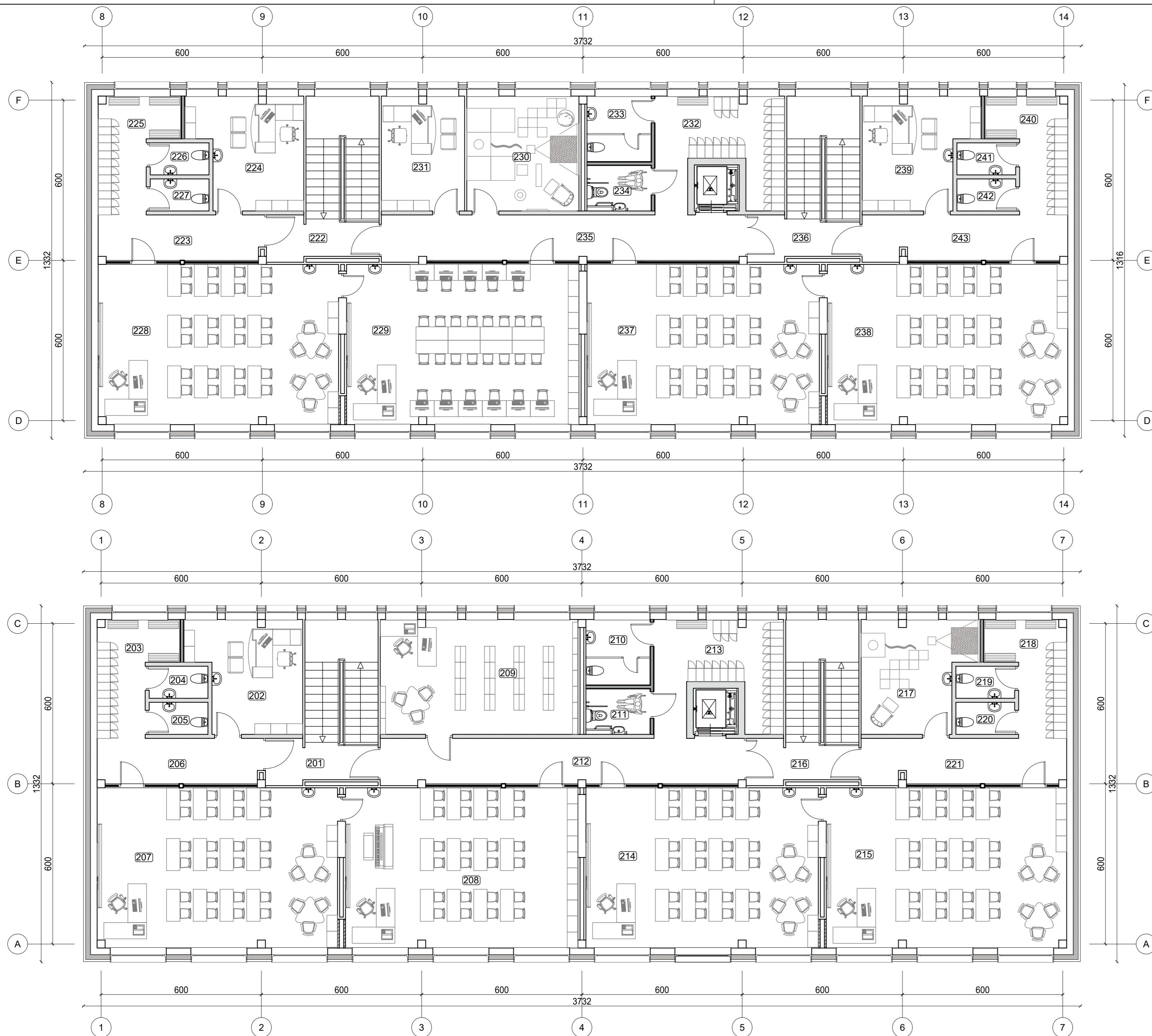

Antro aukšto eksplikacija

| Nr. | Pavadinimas | PLOTAS |
|-----|----------------------------------|---------------------|
| 222 | LAIPTINĖ | 6.41m ² |
| 223 | KORIDORIUS | 10.43m ² |
| 224 | LOGOPEDO KABINETAS | 16.21m ² |
| 225 | RŪBINĖ | 10.00m ² |
| 226 | BERNIUKŲ WC | 2.64m ² |
| 227 | MERGAIČIŲ WC | 2.64m ² |
| 228 | KLASĖ | 54.05m ² |
| 229 | IT KABINETAS | 52.34m ² |
| 230 | SENSORIKOS IR TERAPIJOS KAMBARYS | 18.06m ² |
| 231 | PSICHOS KABINETAS | 13.33m ² |
| 232 | RŪBINĖ | 16.64m ² |
| 233 | PERSONALO (VYRŲ) WC | 5.76m ² |
| 234 | NEIGALIŲJŲ WC | 4.08m ² |
| 235 | KORIDORIUS | 23.14m ² |
| 236 | LAIPTINĖ | 6.43m ² |
| 237 | KLASĖ | 52.34m ² |
| 238 | KLASĖ | 54.05m ² |
| 239 | PAGALBINIO SPECIALISTO KABINETAS | 16.21m ² |
| 240 | RŪBINĖ | 10.00m ² |
| 241 | BERNIUKŲ WC | 2.64m ² |
| 242 | MERGAIČIŲ WC | 2.64m ² |
| 243 | KORIDORIUS | 12.99m ² |
| | 393.02m² | |

Antro aukšto eksplikacija

| Nr. | Pavadinimas | PLOTAS |
|-----|----------------------------------|---------------------|
| 201 | LAIPTINĖ | 6.41m ² |
| 202 | PAGALBINIO SPECIALISTO KABINETAS | 16.21m ² |
| 203 | RŪBINĖ | 10.00m ² |
| 204 | BERNIUKŲ WC | 2.64m ² |
| 205 | MERGAIČIŲ WC | 2.64m ² |
| 206 | KORIDORIUS | 10.43m ² |
| 207 | KLASĖ | 54.05m ² |
| 208 | MUZIKOS KABINETAS | 52.34m ² |
| 209 | BIBLIOTEKA | 31.73m ² |
| 210 | PERSONALO (MOTERŲ) WC | 5.76m ² |
| 211 | NEIGALIŲJŲ WC | 4.08m ² |
| 212 | KORIDORIUS | 23.14m ² |
| 213 | RŪBINĖ | 16.64m ² |
| 214 | KLASĖ | 52.34m ² |
| 215 | KLASĖ | 54.05m ² |
| 216 | LAIPTINĖ | 6.41m ² |
| 217 | SENSORIKOS KABINETAS | 16.21m ² |
| 218 | RŪBINĖ | 10.00m ² |
| 219 | BERNIUKŲ WC | 2.64m ² |
| 220 | MERGAIČIŲ WC | 2.64m ² |
| 221 | KORIDORIUS | 12.99m ² |
| | 393.35m² | |

| | | | |
|----------------------|---|--|--|
| o | 2023-05-01 | Statybą leidžiančio dokumento gavimui ir statybos darbų vykdymui | |
| Laida | Įsileidimo data | Laidos statusas, keitimo priežastis (jei taikoma) | |
| Kval. Patv. Dok. Nr. |  UAB „Synergy Solutions“ Daugėliško g. 32, LT-09300 Vilnius, Tel. +370 699 19 282 | | Statinio projekto pavadinimas |
| | | | Mokslų paskirties pastato, Taikos g. 62, Utenoje modernizavimo (atnaujinimo) projektas |
| | Pareigos | Vardas, Pavardė | Parašas |
| 38867 | SPV | Justinas Dūda | |
| A1512 | PDV | Tomas Čeburnis | |
| | | | Statinio numeris ir pavadinimas |
| | | | 01 - Mokslų (7.11) paskirties pastatas |
| | | | Dokumento pavadinimas |
| | | | Antro aukšto planas |
| | | | Mastelis |
| | | | Laida |
| | | | M 1:100 |
| | | | O |
| LT | Statytojas: | Utenos miesto savivaldybė | |
| | Užsakovas: | Utenos miesto savivaldybės administracija | |
| | | Dokumento žymuo | SS2414-01-PP-SA-03 |
| | | Lapas | Lapų |
| | | 1 | 1 |

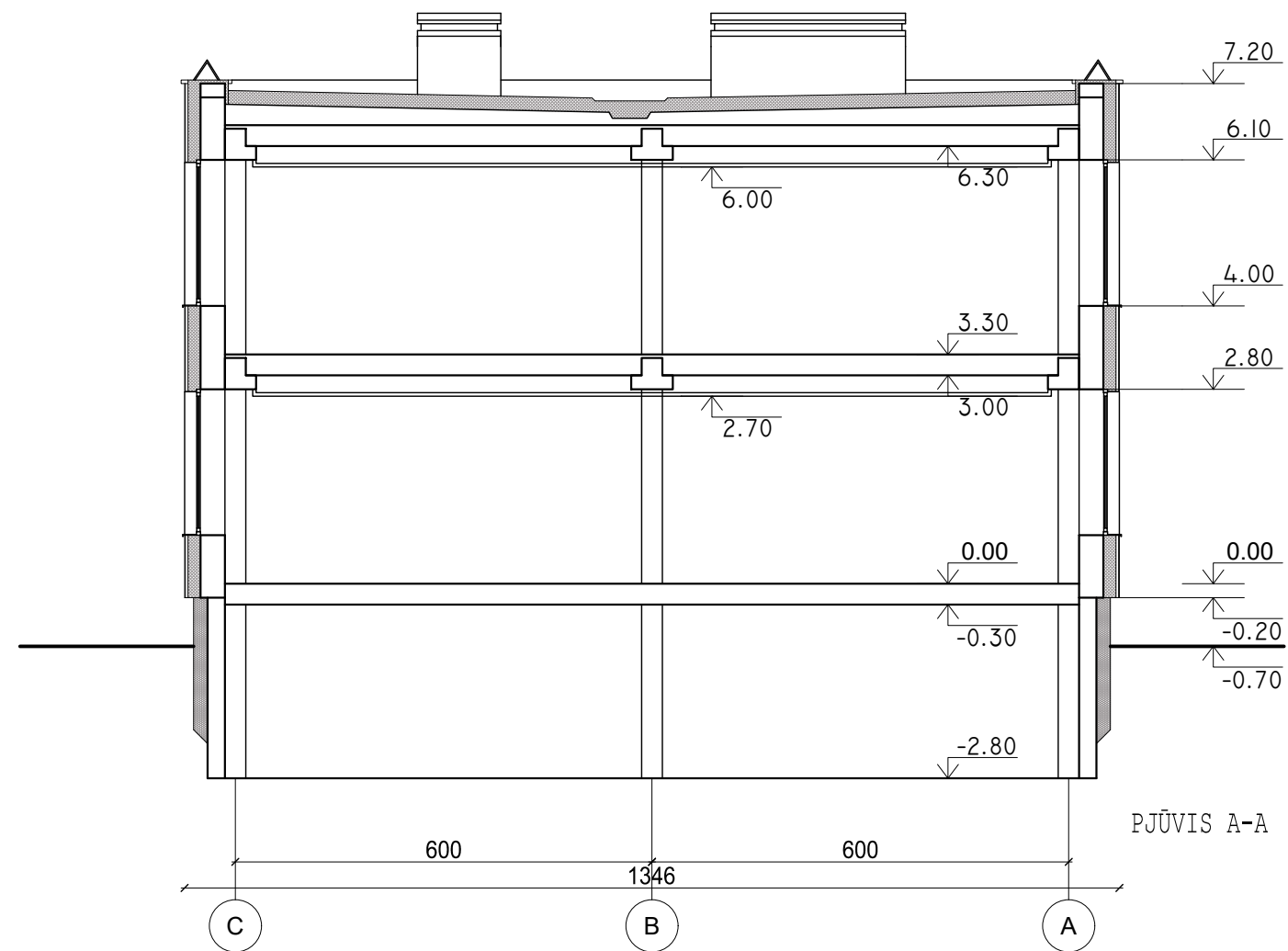

| | | | | | |
|----------------------|---|--|---------|--|-----------|
| | | | | | |
| 0 | 2023-05-01 | Statybą leidžiančio dokumento gavimui ir statybos darbų vykdymui | | | |
| Laida | Išleidimo data | Laidos statusas, keitimo priežastis (jei taikoma) | | | |
| Kval. Patv. Dok. Nr. | UAB „Synergy Solutions“ Daugėlišio g. 32, LT-09300 Vilnius, Tel. +370 699 19 282 | | | Statinio projekto pavadinimas | |
| | | | | Mokslo paskirties pastato, Taikos g. 62, Utenoje modernizavimo (atnaujinimo) projektas | |
| | Pareigos | Vardas, Pavardė | Parašas | Statinio numeris ir pavadinimas | |
| 38867 | SPV | Justinas Dūda | | 01 - Mokslo (7.11) paskirties pastatas | |
| A1512 | PDV | Tomas Čeburnis | | | |
| | | | | Dokumento pavadinimas | Mastelis |
| | | | | Pjūvis A-A | Laida |
| | | | | | M 1:150 O |
| LT | Statytojas: Utenos miesto savivaldybė Užsakovas: Utenos miesto savivaldybės administracija | | | Dokumento žymuo | Lapas |
| | | | | SS2414-01-PP-SA-04 | Lapų |
| | | | | | 1 1 |